

TYPEN- ÜBERSICHT 2023/24



Essen | Wohnen

TEAM 7

Holzarten

Wenn nicht anders angeführt, werden alle Holzoberflächen mit reinem Naturöl veredelt.

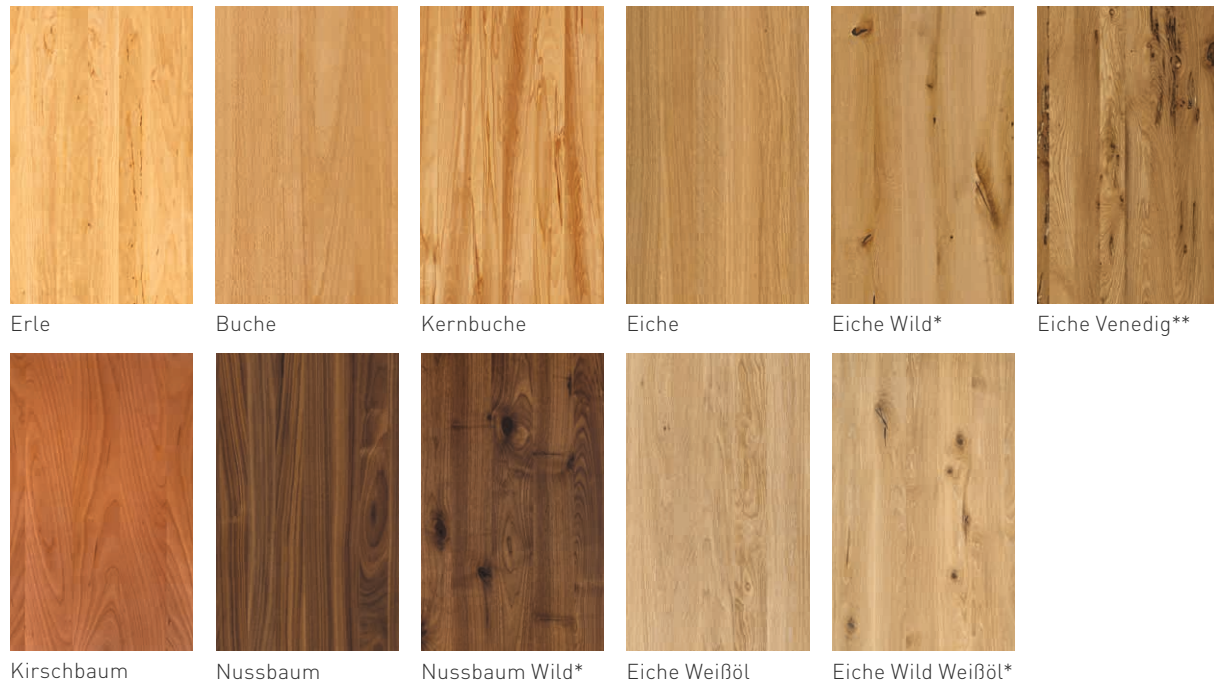

Farbglas

glänzend oder matt | alle Glasoberflächen in Wunschfarbe (nach NCS-Farbfächer, gegen Aufpreis)



Keramik

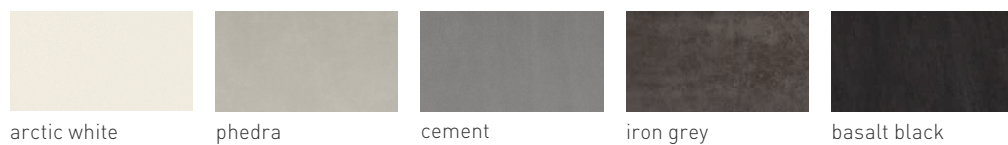

Farbmuster

Holz ist eines der edelsten, schönsten und vielfältigsten Naturprodukte. Jedes Stück Holz ist ein Unikat. Farbliche Unterschiede sind von der Struktur und dem Wuchsgebiet des Holzes abhängig. Ebenso vom Alter des Möbels, da sich unter den natürlichen Umwelteinflüssen (z.B. Tageslicht) der Farbton der Oberfläche verändert. Bei einer Fertigung nach Farbmuster bemühen wir uns immer den Farbton bestmöglich zu treffen. Trotzdem wird es bei den Materialien Holz, Glas, Stoff, Leder oder Keramik zu geringfügigen Abweichungen kommen. Eine absolute Farbgleichheit ist nicht möglich.

*Wildsortierung nur auf Fronten und Tischplatten anwendbar
**Eiche Venedig bezieht sich nur auf Fronten

Stofffarben

Ripley***

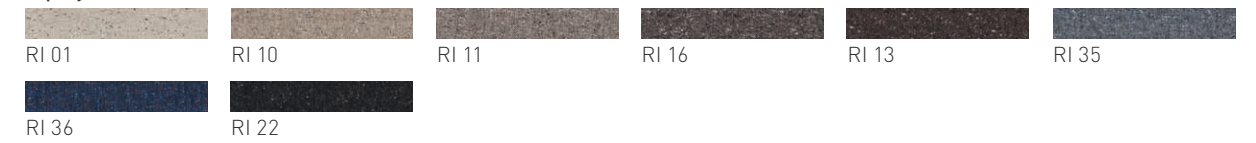

Canvas

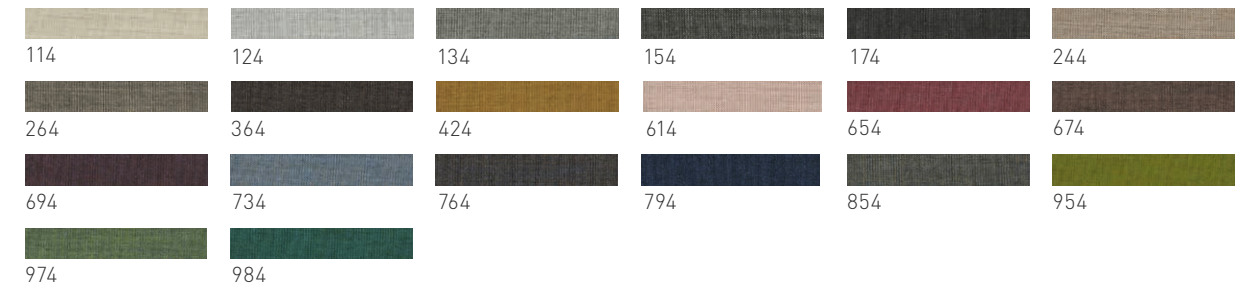

Clara

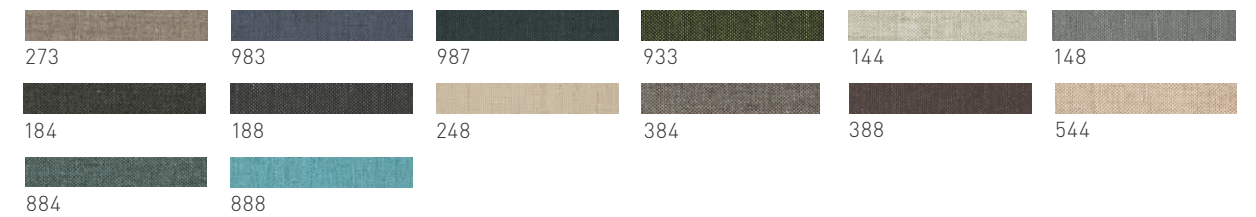

Maple

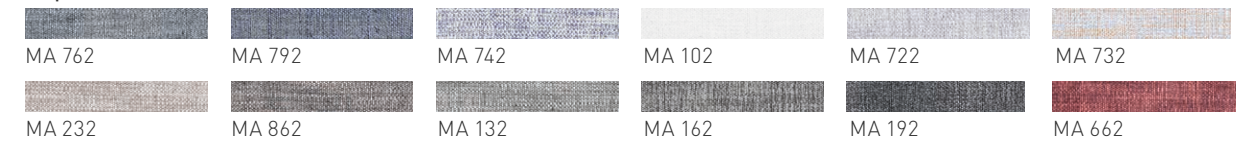

Lederfarben

Leder L1



Leder L3 (nur für s1 Stuhl und loft Kissen)

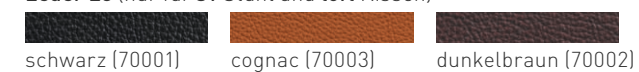

Naturleder L7

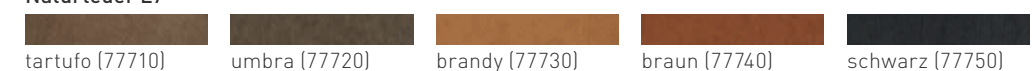

Garnfarbe

Leder 2-farbig: Farbton des dunkleren Leders
Stoff 2-farbig oder Leder-/Stoff-Kombination: Farbton des jeweiligen dunkleren Leders oder Stoffes

***verfügbar für flor Stuhl und Bank, die Stuhlfamilien lui und aye, mylon Stuhl, yps Bank und pisa Schreibtisch

magnum Tische

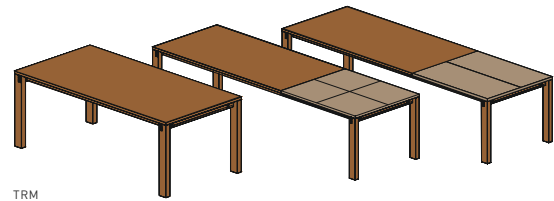

TRM

magnum Fixtisch oder mit Auszug

Platte: Naturholz, Farbglass oder Keramik
Einlegeplatte: Naturholz, Farbglass oder Keramik
Glasfarben: siehe S. 2
Keramikfarben: siehe S. 2
Holzarten: Erle, Buche, Kernbuche, Eiche, Eiche Wild, Kirschbaum, Nussbaum, Nussbaum Wild, Eiche Weißöl, Eiche Wild Weißöl
Fußinnenlichte: Länge minus 18,2 cm, Breite minus 11,2 cm

Maße Fixtisch:

H		75 Lichte Höhe 65							
B	L	130	140	150	160	175	200	225	250
90		*	*	*	*	*	*	*	*
100		*	*	*	*	*	*	*	*
110		*	*	*	*	*	*	*	*

Maße Auszugstisch:

H		75 Lichte Höhe 64,8							
B	L	130	140	150	160	175	200	225	250
90		**	**	*	*	*	*	*	*
100		**	**	*	*	*	*	*	*
110		**	**	*	*	*	*	*	*



1 integrierte, gedämpfte Einlegeplatte Holz, Farbglass oder Keramik 50 cm ab Tischlänge 130 cm.



1 integrierte, gedämpfte Einlegeplatte Holz, Farbglass oder Keramik 100 cm ab Tischlänge 150 cm.



2 integrierte, gedämpfte Einlegeplatten Holz, Farbglass oder Keramik 2 x 50 cm ab Tischlänge 150 cm.

*nur für Auszugstische mit 50 cm Einlegeplatte möglich

mylon Tische

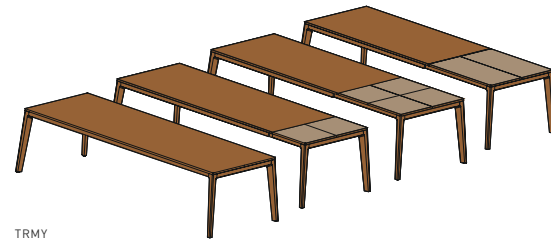

TRMY

mylon Fixtisch oder mit Auszug

Platte: Naturholz
Einlegeplatte: Naturholz oder Farbglass
Glasfarben: siehe S. 2
Holzarten: Erle, Buche, Kernbuche, Eiche, Eiche Wild, Kirschbaum, Nussbaum, Nussbaum Wild, Eiche Weißöl, Eiche Wild Weißöl
Fußinnenlichte: Länge/Breite minus 12,8 cm

Maße Fixtisch:

H		75 Lichte Höhe 65							
B	L	130	140	150	160	175	200	225	250
90		*	*	*	*	*	*	*	*
100		*	*	*	*	*	*	*	*
110		*	*	*	*	*	*	*	*

Maße Auszugstisch:

H		75 Lichte Höhe 65							
B	L	130	140	150	160	175	200	225	250
90		**	**	*	*	*	*	*	*
100		**	**	*	*	*	*	*	*
110		**	**	*	*	*	*	*	*



1 integrierte Einlegeplatte Holz oder Farbglass 50 cm ab Tischlänge 130 cm. Dämpfung und Farbglass gegen Aufpreis.



1 integrierte Einlegeplatte Holz oder Farbglass 100 cm ab Tischlänge 150 cm. Dämpfung und Farbglass gegen Aufpreis.



2 integrierte Einlegeplatten Holz oder Farbglass 2 x 50 cm ab Tischlänge 150 cm. Dämpfung und Farbglass gegen Aufpreis.

*nur für Auszugstische mit 50 cm Einlegeplatte möglich

tak Tische

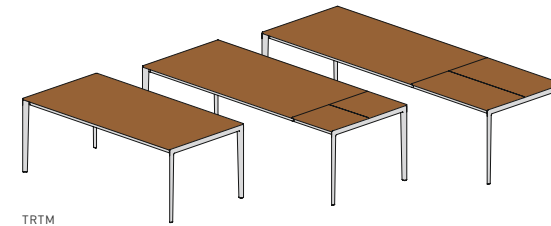

TRTM

tak Metallfuß | Fixtisch oder mit Auszug

Platte: Naturholz
Einlegeplatte: Naturholz
Holzarten: Erle, Buche, Kernbuche, Eiche, Eiche Wild, Kirschbaum, Nussbaum, Nussbaum Wild, Eiche Weißöl, Eiche Wild Weißöl
Gestell: Stahl verchromt glänzend oder bronze matt, Edelstahl-Finish, schwarz matt
Fußinnenlichte: Länge minus 9,4 cm, Breite minus 9,8 cm

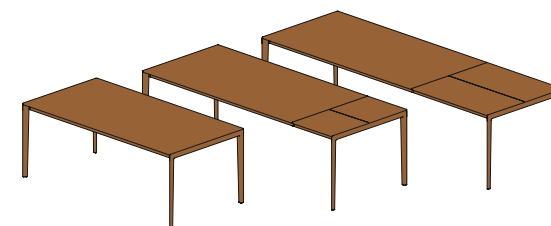

TRTH

tak Holzfuß | Fixtisch oder mit Auszug

Platte: Naturholz
Einlegeplatte: Naturholz
Holzarten: Erle, Buche, Kernbuche, Eiche, Eiche Wild, Kirschbaum, Nussbaum, Nussbaum Wild, Eiche Weißöl, Eiche Wild Weißöl
Gestell: Naturholz
Längszarge: Stahl verchromt glänzend oder bronze matt, Edelstahl-Finish, schwarz matt
Fußinnenlichte: Länge minus 10,6 cm, Breite minus 12,2 cm

Maße Fixtisch:

H		75 Lichte Höhe 68,6									
B	L	130	140	150	160	175	200	225	250	275	300
90		*	*	*	*	*	*	*	*	*	*
100		*	*	*	*	*	*	*	*	*	*
110		*	*	*	*	*	*	*	*	*	*

Maße Auszugstisch:

H		75 Lichte Höhe 68,6							
B	L	130	140	150	160	175	200	225	250
90		**	**	**	*	*	*	*	*
100		**	**	**	*	*	*	*	*
110		**	**	**	*	*	*	*	*



1 integrierte, gedämpfte Einlegeplatte Holz 50 cm ab Tischlänge 130 cm.



1 integrierte, gedämpfte Einlegeplatte Holz 100 cm ab Tischlänge 160 cm.

*nur für Auszugstische mit 50 cm Einlegeplatte möglich

cube t1 Tisch

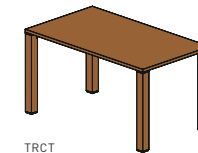

TRCT

cube t1 Fixtisch

Platte: Naturholz
Holzarten: Erle, Buche, Kernbuche, Eiche, Eiche Wild, Kirschbaum, Nussbaum, Nussbaum Wild, Eiche Weißöl, Eiche Wild Weißöl
Metallelemente: glänzend
Fußinnenlichte: Länge/Breite minus 14,6 cm

H		75 Lichte Höhe 72,1											
B	L	80	90	100	110	130	140	150	160	175	200	225	250
80		*				*	*	*	*	*	*	*	*
90			*			*	*	*	*	*	*	*	*
100				*		*	*	*	*	*	*	*	*
110					*	*	*	*	*	*	*	*	*

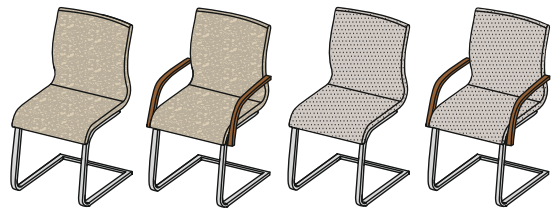

MFS 0A L | MFS MA L | MFS 0A S | MFS MA S

magnum Freischwinger Leder oder Stoff

ohne Armlehne | mit Armlehne

Bezug: Leder oder Stoff**Lederfarben:** L1 siehe S. 3**Stofffarben:** siehe S. 3**Holzarten:** Erle, Buche, Eiche, Kirschbaum, Nussbaum, Eiche Weißöl**Gestell:** Stahl verchromt glänzend, bronze matt, Edelstahl-Finish, schwarz matt**Maße:** ohne Armlehne 93 x 47 x 62 cm (H x B x T);

mit Armlehne 93 x 53 x 62 cm (H x B x T)

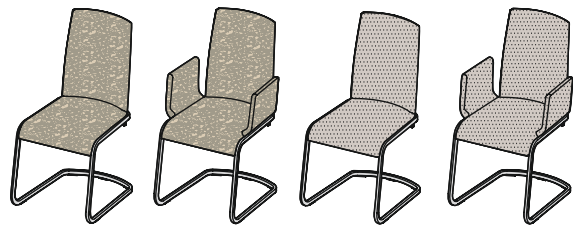
Stuhlgewicht: ohne Armlehne ca. 9,5 kg; mit Armlehne ca. 10,5 kg**Armlehnenhöhe:** 64 cm**Sitzhöhe:** 49 cm**f1 Freischwinger**

FLFS 0A | FLFS MA | FSFS 0A | FSFS MA

f1 Freischwinger

ohne Armlehne | mit Armlehne

Bezug: Leder, Stoff**Lederfarben:** L1 siehe S. 3**Stofffarben:** siehe S. 3**Gestell:** Stahl verchromt glänzend, bronze matt, Edelstahl-Finish oder schwarz matt**Maße:** ohne Armlehne 95 x 47,5 x 61,5 cm (H x B x T);

mit Armlehne 95 x 53 x 61,5 cm (H x B x T)

Stuhlgewicht: ohne Armlehne ca. 8,5 kg, mit Armlehne ca. 9,5 kg**Armlehnenhöhe:** 69,5 cm**Sitzhöhe:** 48 cm**flor Stühle**

FSFU EF | FSFU ZF

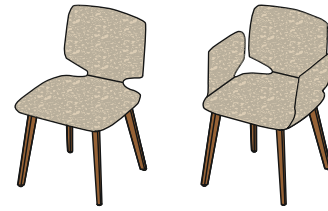
flor Stuhl**Bezug:** Leder, Stoff oder Leder/Stoff; Farbkombinationen möglich**Lederfarben:** L1 und L7 siehe S. 3**Stofffarben:** siehe S. 3**Holzarten:** Kernbuche, Eiche, Nussbaum, Eiche Weißöl**Maße:** 87 x 57 x 62 cm (H x B x T)**Stuhlgewicht:** ca. 8,7 kg**Sitzhöhe:** ca. 48 cm**aye Stühle**

ALF 0A | ALF MA | ALF 2 FOA | ALF 2 FMA

aye Stuhl

ohne Armlehne | mit Armlehne

Bezug: Leder, Stoff oder Leder/Stoff; Farbkombinationen möglich**Lederfarben:** L1 und L7 siehe S. 3**Stofffarben:** siehe S. 3**Holzarten:** Buche, Eiche, Kirschbaum, Nussbaum, Eiche Weißöl**Maße:** ohne Armlehne 81 x 52 x 58,5 cm (H x B x T);

mit Armlehne 81 x 59 x 58,5 cm (H x B x T)

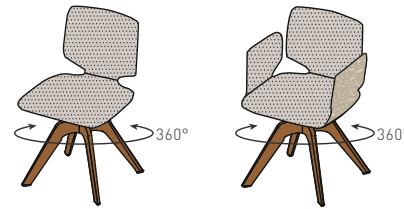
Stuhlgewicht: ohne Armlehne ca. 9,5 kg; mit Armlehne ca. 11 kg**Sitzhöhe:** 47,5 cm

ASD 0A | ASD MA | ALD 0A | ALD MA

aye Stuhl mit Drehgestell

ohne Armlehne | mit Armlehne

Bezug: Leder, Stoff oder Leder/Stoff; Farbkombinationen möglich**Lederfarben:** L1 und L7 siehe S. 3**Stofffarben:** siehe S. 3**Holzarten:** Buche, Kernbuche, Eiche, Kirschbaum, Nussbaum, Eiche Weißöl**Maße:** ohne Armlehne 81 x 52 x 58,5 cm (H x B x T);

mit Armlehne 81 x 59 x 58,5 cm (H x B x T)

Stuhlgewicht: ohne Armlehne ca. 11,9 kg; mit Armlehne ca. 13,4 kg**Sitzhöhe:** 48,5 cm**girado Stuhl** NEU

GSDR

girado Stuhl mit Drehgestell und Holzlehne**Bezug:** Leder, Stoff**Lederfarben:** L1 und L7 siehe S. 3**Holzarten:** Erle, Buche, Kernbuche, Eiche, Kirschbaum, Nussbaum, Eiche Weißöl**Gestell:** Alu poliert glänzend, Alu schwarz matt**Maße:** 84,5 x 53,5 x 56 cm (H x B x T);**Stuhlgewicht:** ca. 9,6 kg**Sitzhöhe:** 48,5 cm**lui Stühle**

LSFU

lui Stuhl**Bezug:** Leder, Stoff oder Leder/Stoff; Farbkombinationen möglich**Lederfarben:** L1 und L7 siehe S. 3**Stofffarben:** siehe S. 3**Holzarten:** Buche, Kernbuche, Eiche, Kirschbaum, Nussbaum,

Eiche Weißöl

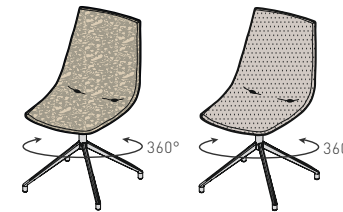
Maße: 87 x 48 x 61,5 cm (H x B x T)**Stuhlgewicht:** ca. 7,2 kg**Sitzhöhe:** 48 cm

LSDR

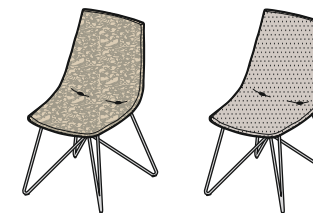
lui Stuhl mit Drehgestell**Bezug:** Leder, Stoff oder Leder/Stoff; Farbkombinationen möglich**Lederfarben:** L1 und L7 siehe S. 3**Stofffarben:** siehe S. 3**Gestell:** Alu poliert glänzend, Alu Edelstahl-Finish, Alu schwarz matt**Maße:** 87 x 48 x 61,5 cm (H x B x T)**Stuhlgewicht:** ca. 7,5 kg**Sitzhöhe:** 48 cm

LSDA

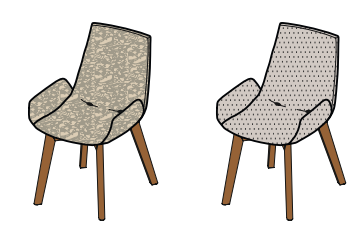
lui Stuhl mit Drahtgestell**Bezug:** Leder, Stoff oder Leder/Stoff; Farbkombinationen möglich**Lederfarben:** L1 und L7 siehe S. 3**Stofffarben:** siehe S. 3**Gestell:** Stahl verchromt glänzend, Edelstahl-Finish oder schwarz matt**Maße:** 87 x 52 x 61,5 cm (H x B x T)**Stuhlgewicht:** ca. 8,5 kg**Sitzhöhe:** 48 cm**lui plus Stühle**

LPFU

lui plus Stuhl**Bezug:** Leder, Stoff oder Leder/Stoff; Farbkombinationen möglich**Lederfarben:** L1 und L7 siehe S. 3**Stofffarben:** siehe S. 3**Holzarten:** Buche, Kernbuche, Eiche, Kirschbaum, Nussbaum,

Eiche Weißöl

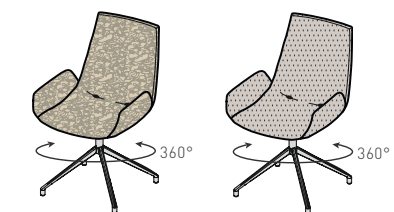
Maße: 87 x 56 x 62 cm (H x B x T)**Stuhlgewicht:** ca. 8,5 kg**Sitzhöhe:** 48 cm

LPDR

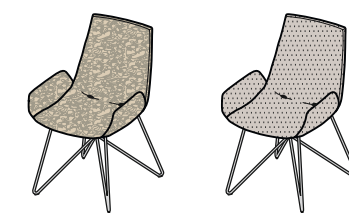
lui plus Stuhl mit Drehgestell**Bezug:** Leder, Stoff oder Leder/Stoff; Farbkombinationen möglich**Lederfarben:** L1 und L7 siehe S. 3**Stofffarben:** siehe S. 3**Gestell:** Alu poliert glänzend, Alu Edelstahl-Finish, Alu schwarz matt**Maße:** 87 x 56 x 62 cm (H x B x T)**Stuhlgewicht:** ca. 9,5 kg**Sitzhöhe:** 48 cm

LPDA

lui plus Stuhl mit Drahtgestell**Bezug:** Leder, Stoff oder Leder/Stoff; Farbkombinationen möglich**Lederfarben:** L1 und L7 siehe S. 3**Stofffarben:** siehe S. 3**Gestell:** Stahl verchromt glänzend, Edelstahl-Finish oder schwarz matt**Maße:** 87 x 56 x 62 cm (H x B x T)**Stuhlgewicht:** ca. 11 kg**Sitzhöhe:** 48 cm

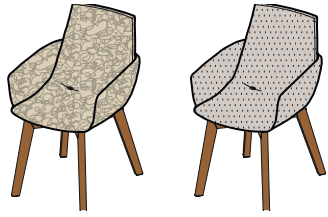
lui léger Stühle **NEU**

LLFU

lui léger Stuhl

Bezug: Leder, Stoff oder Leder/Stoff; Farbkombinationen möglich
Lederfarben: L1 und L7 siehe S. 3
Stofffarben: siehe S. 3
Holzarten: Buche, Kernbuche, Eiche, Kirschbaum, Nussbaum, Eiche Weißöl
Maße: 87 × 57 × 62 cm (H × B × T)
Stuhlgewicht: ca. 8,5 kg
Sitzhöhe: 48 cm

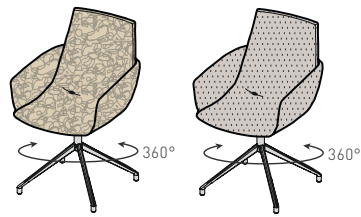

LLDR

lui léger Stuhl mit Drehgestell

Bezug: Leder, Stoff oder Leder/Stoff; Farbkombinationen möglich
Lederfarben: L1 und L7 siehe S. 3
Stofffarben: siehe S. 3
Gestell: Alu poliert glänzend, Alu Edelstahl-Finish, Alu schwarz matt
Maße: 87 × 57 × 62 cm (H × B × T)
Stuhlgewicht: ca. 9,3 kg
Sitzhöhe: 48 cm

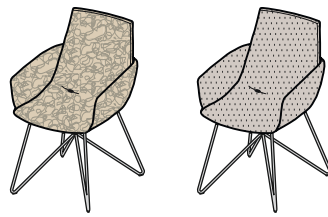

LLDA

lui léger Stuhl mit Drahtgestell

Bezug: Leder, Stoff oder Leder/Stoff; Farbkombinationen möglich
Lederfarben: L1 und L7 siehe S. 3
Stofffarben: siehe S. 3
Gestell: Stahl verchromt glänzend, Edelstahl-Finish oder schwarz matt
Maße: 87 × 57 × 62 cm (H × B × T)
Stuhlgewicht: ca. 11,0 kg
Sitzhöhe: 48 cm

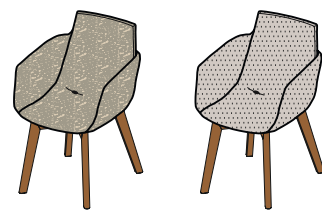
grand lui Stühle

GLFU

grand lui Stuhl

Bezug: Leder, Stoff oder Leder/Stoff; Farbkombinationen möglich
Lederfarben: L1 und L7 siehe S. 3
Stofffarben: siehe S. 3
Holzarten: Buche, Kernbuche, Eiche, Kirschbaum, Nussbaum, Eiche Weißöl
Maße: 87 × 60 × 62 cm (H × B × T)
Stuhlgewicht: ca. 9,5 kg
Sitzhöhe: 48 cm

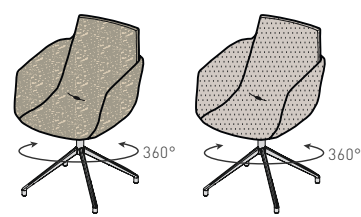

GLDR

grand lui Stuhl mit Drehgestell

Bezug: Leder, Stoff oder Leder/Stoff; Farbkombinationen möglich
Lederfarben: L1 und L7 siehe S. 3
Stofffarben: siehe S. 3
Gestell: Alu poliert glänzend, Alu Edelstahl-Finish, Alu schwarz matt
Maße: 87 × 60 × 62 cm (H × B × T)
Stuhlgewicht: ca. 10,5 kg
Sitzhöhe: 48 cm

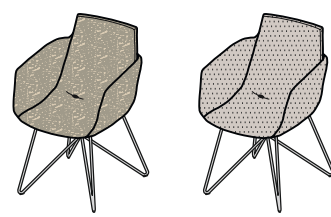

GLDA

grand lui Stuhl mit Drahtgestell

Bezug: Leder, Stoff oder Leder/Stoff; Farbkombinationen möglich
Lederfarben: L1 und L7 siehe S. 3
Stofffarben: siehe S. 3
Gestell: Stahl verchromt glänzend, Edelstahl-Finish oder schwarz matt
Maße: 87 × 60 × 62 cm (H × B × T)
Stuhlgewicht: ca. 11,5 kg
Sitzhöhe: 48 cm

mylon Stühle

MYSF 0A

MYSF 0A L

MYSF 0A S

mylon Holzstuhl oder Sitz gepolstert

Bezug: Leder oder Stoff
Lederfarben: L1 und L7 siehe S. 3
Stofffarben: siehe S. 3
Holzarten: Kernbuche, Eiche, Kirschbaum, Nussbaum, Eiche Weißöl
Maße: 82 × 48 × 53,5 cm (H × B × T)
Stuhlgewicht: ca. 7 kg
Sitzhöhe: 48 cm

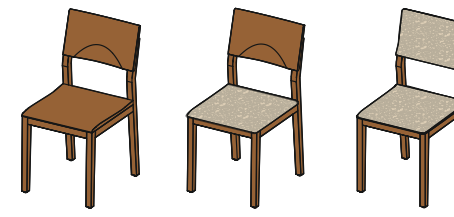
s1 Stühle

S1 0A

S1 0A P0

S1 0A PH

s1 Holzstuhl, Sitz gepolstert oder Sitz und Lehne gepolstert

Bezug: Leder
Lederfarben: L1, L3 und L7 siehe S. 3
Holzarten: Erle, Buche, Kernbuche, Eiche, Kirschbaum, Nussbaum, Eiche Weißöl
Maße: 90 × 46 × 53 cm (H × B × T)
Stuhlgewicht: ca. 7 kg
Sitzhöhe: 47 | 48 cm

eviva Stühle

FST 0A

FSTS 0A

eviva Stuhl

Bezug: Leder oder Stoff
Lederfarben: L1 und L7 siehe S. 3
Stofffarben: siehe S. 3
Holzarten: Buche, Kernbuche, Eiche, Nussbaum, Eiche Weißöl
Maße: 85,5 × 47 × 57 cm (H × B × T)
Stuhlgewicht: ca. 6 kg
Sitzhöhe: 47,5 cm

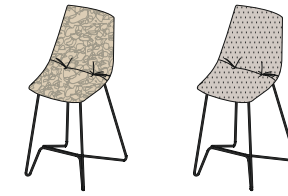
lui Barstuhl **NEU**

LBDA EF L1

LBDA EF CL

lui Barstuhl

Bezug: Leder oder Stoff
Lederfarben: L1 und L7 siehe S. 3
Stofffarben: siehe S. 3
Gestell: Stahl verchromt glänzend, Edelstahl-Finish oder schwarz matt
Maße: 105 × 52 × 63 cm (H × B × T)
Hockergewicht: ca. 9,5 kg
Sitzhöhe: 66 cm

ark Barhocker

BAHL

BANL

BAHS

BANS

ark Barhocker

Lehne hoch | Lehne niedrig
Bezug: Leder oder Stoff
 Keder und Riegel immer in Leder
Lederfarben: L1 und L7 siehe S. 3
Stofffarben: siehe S. 3
Holzarten: Buche, Kernbuche, Eiche, Nussbaum, Eiche Weißöl
Lehnenhöhe: 13 und 25 cm
Maße: 78,5 × 38,5 × 46,5 cm (H × B × T); 92 × 38,5 × 48,5 cm (H × B × T)
Hockergewicht: ca. 5,5 kg
Sitzhöhe: 67 und 80 cm

flor Bänke

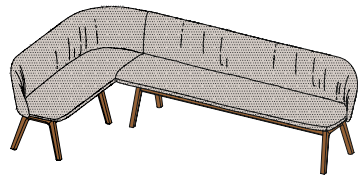

EBF

flor Polstereckbank

Bezug: Leder, Stoff oder Leder/Stoff; Farbkombinationen möglich
Lederfarben: L1 siehe S. 3
Stofffarben: siehe S. 3
Holzarten: Kernbuche, Eiche, Nussbaum, Eiche Weißöl
Gestell: Naturholz

Länge je Bankschenkel:

H	84 Sitzhöhe ca. 48						
L	156	160	170	175	191	216	241
T	mit Lehne 61 Sitztiefe 48						

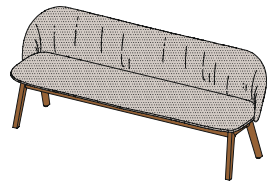

BF

flor Polsterbank

Bezug: Leder, Stoff oder Leder/Stoff; Farbkombinationen möglich
Lederfarben: L1 siehe S. 3
Stofffarben: siehe S. 3
Holzarten: Kernbuche, Eiche, Nussbaum, Eiche Weißöl
Gestell: Naturholz

H	84				
L	154	174	189	214	239
T	mit Lehne 61 Sitztiefe 48				

yps Bänke

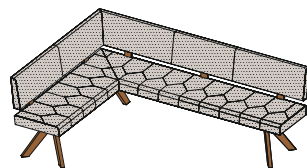

EBY PO | EBYS PO

yps Polstereckbank mit Lehne gepolstert

Bezug: Leder oder Stoff
Lederfarben: L1 siehe S. 3
Stofffarben: siehe S. 3
Holzarten: Erle, Buche, Kernbuche, Eiche, Kirschbaum, Nussbaum, Eiche Weißöl
Gestell: Naturholz

Länge je Bankschenkel:

H	85,5								
L	151,6	163,6	175,6	211,6	223,6	247,6	271,6	295,6	319,6
T	mit Lehne 57 Sitztiefe 46								

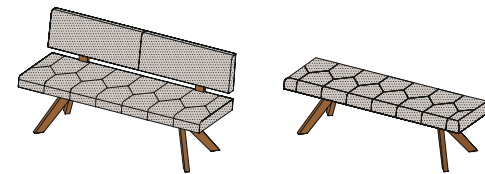

BY | BYS | BY PO | BYS PO

yps Polsterbank mit Lehne gepolstert/ohne Lehne

Bezug: Leder oder Stoff
Lederfarben: L1 siehe S. 3
Stofffarben: siehe S. 3
Holzarten: Erle, Buche, Kernbuche, Eiche, Kirschbaum, Nussbaum, Eiche Weißöl
Gestell: Naturholz

H	ohne Lehne 48,1 mit Lehne 85,5							
L	144	168	192	216	240	264	288	312
T	ohne Lehne 52 mit Lehne 57 Sitztiefe 46							

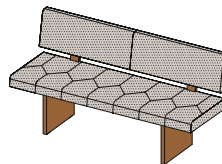

BY WH PO | BYS WH PO

yps Polsterbank mit Wange

Bezug: Leder oder Stoff
Lederfarben: L1 siehe S. 3
Stofffarben: siehe S. 3
Holzarten: Erle, Buche, Kernbuche, Eiche, Kirschbaum, Nussbaum, Eiche Weißöl
Gestell: Naturholz

H	85,5							
L	144	168	192	216	240	264	288	312
T	57 Sitztiefe 46							

nox Bänke

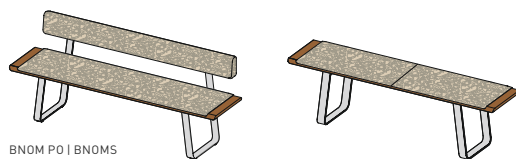

BNOM PO | BNOMS

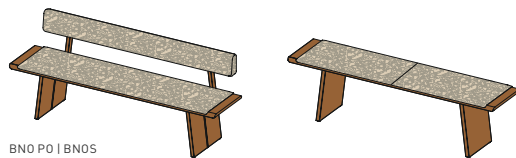

BNO PO | BNO

nox Bank Metall-/Holzkufen mit Lehne/ohne Lehne

Bezug: Leder oder Stoff
Lederfarben: L1 siehe S. 3
Stofffarben: siehe S. 3
Holzarten: Erle, Buche, Kernbuche, Eiche, Kirschbaum, Nussbaum, Eiche Weißöl
Gestell: Stahl verchromt glänzend, Edelstahl-Finish oder schwarz matt, Naturholz

H	ohne Lehne 48,2 mit Lehne 80					
L	175	200	225	250	275	300
T	ohne Lehne 38 mit Lehne 52 Sitztiefe 42,5					

cubus pure Anrichten

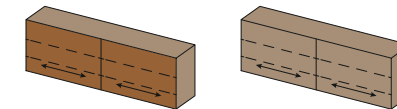

AC24

AC25

cubus pure Anrichte mit flächenbündigen Schiebetüren

Front: Naturholz oder Farbglas
Glasfarben: siehe S. 2
Griffe: Klappgriff Holz (nur für Holzfront) oder Edelstahl, Touchbeschlag mit oder ohne Innenlade
Holzarten außen: Erle, Buche, Kernbuche, Eiche, Eiche Wild, Eiche Venedig, Kirschbaum, Nussbaum, Nussbaum Wild, Eiche Weißöl, Eiche Wild Weißöl
Holzarten innen: Buche, Eiche, Kirschbaum, Nussbaum, Eiche Weißöl
Gestell: rückspringender Sockel oder Kufengestell glänzend, bronze matt, Edelstahl-Finish, schwarz matt
 Wandmontage erforderlich

mit rückspringendem Sockel:

B	161,2	201,2	241,2
H	85,4		
T	41,9 48,3		

mit Kufengestell:

B	161,2	201,2	241,2
H	78,8		
T	41,9 48,3		

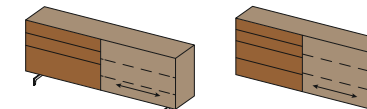

AC27

AC29

cubus pure Anrichte mit flächenbündiger Schiebetür

Front: Naturholz/Farbglas
Glasfarben: siehe S. 2
Griffe: Klappgriff Edelstahl, Touchbeschlag mit oder ohne Innenlade, Schubladen links oder rechts
Holzarten außen: Erle, Buche, Kernbuche, Eiche, Eiche Wild, Eiche Venedig, Kirschbaum, Nussbaum, Nussbaum Wild, Eiche Weißöl, Eiche Wild Weißöl
Holzarten innen: Buche, Eiche, Kirschbaum, Nussbaum, Eiche Weißöl
Gestell: rückspringender Sockel oder Kufengestell glänzend, bronze matt, Edelstahl-Finish, schwarz matt
 Wandmontage erforderlich

mit rückspringendem Sockel:

B	161,2	201,2	241,2
H	85,4		
T	41,9 48,3		

mit Kufengestell:

B	161,2	201,2	241,2
H	78,8		
T	41,9 48,3		

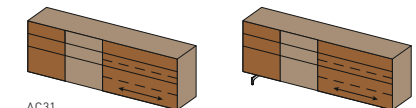

AC31

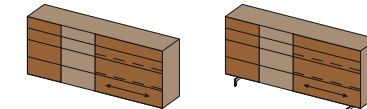

AC33

cubus pure Anrichte mit flächenbündiger Schiebetür

Front: Naturholz/Farbglas/Naturholz
Glasfarben: siehe S. 2
Griffe: Klappgriff Edelstahl, Touchbeschlag
Holzarten außen: Erle, Buche, Kernbuche, Eiche, Eiche Wild, Eiche Venedig, Kirschbaum, Nussbaum, Nussbaum Wild, Eiche Weißöl, Eiche Wild Weißöl
Holzarten innen: Buche, Eiche, Kirschbaum, Nussbaum, Eiche Weißöl
Gestell: rückspringender Sockel oder Kufengestell glänzend, bronze matt, Edelstahl-Finish, schwarz matt
 Wandmontage erforderlich

mit rückspringendem Sockel:

B	161,2	201,2	241,2
H	85,4		
T	41,9 48,3		

mit Kufengestell:

B	161,2	201,2	241,2
H	78,8		
T	41,9 48,3		

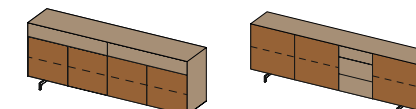

AC79

AC80

cubus pure Anrichte mit Kufengestell

Front: Naturholz/Farbglas oder Naturholz/Farbglas/Naturholz
Glasfarben: siehe S. 2
Griffe: Klappgriff Edelstahl, Touchbeschlag, dot Griffknopf
Holzarten außen: Erle, Buche, Kernbuche, Eiche, Eiche Wild, Eiche Venedig, Kirschbaum, Nussbaum, Nussbaum Wild, Eiche Weißöl, Eiche Wild Weißöl
Holzarten innen: Buche
Gestell: Kufengestell glänzend, bronze matt, Edelstahl-Finish, schwarz matt
 Wandmontage erforderlich

AC79:

B	201,2
H	78,8
T	41,8 48,2

AC80:

B	246,2
H	78,8
T	41,8 48,2

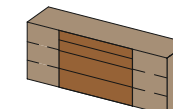

AC49

cubus pure Anrichte

Front: Farbglas/Naturholz/Farbglas
Glasfarben: siehe S. 2
Griffe: Klappgriff Edelstahl, Touchbeschlag, dot Griffknopf
Holzarten außen: Erle, Buche, Kernbuche, Eiche, Eiche Wild, Eiche Venedig, Kirschbaum, Nussbaum, Nussbaum Wild, Eiche Weißöl, Eiche Wild Weißöl
Holzarten innen: Buche
Gestell: rückspringender Sockel
 Wandmontage erforderlich

B	201,2
H	85,4
T	41,8 48,2

Anrichten und Highboards auch in gespiegelter Ausführung möglich.

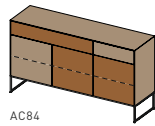

AC84

cubus pure Anrichte mit Metallrahmengestell

Front: Naturholz/Farbglas

Glasfarben: siehe S. 2

Griffe: Klappgriff Edelstahl, Touchbeschlag, **dot** Griffknopf

Holzarten außen: Erle, Buche, Kernbuche, Eiche, Eiche Wild, Eiche Venedig, Kirschbaum, Nussbaum, Nussbaum Wild, Eiche Weißöl, Eiche Wild Weißöl

Holzart innen: Buche

Gestell: Metallrahmengestell

Metallfarben: siehe S. 22

Wandmontage erforderlich

B	151,2
H	85,3
T	41,8 48,2

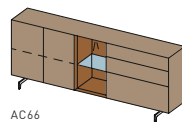

AC66

cubus pure Anrichte mit Gestaltungselement

Front: Farbglas

Glasfarben: siehe S. 2

Griffe: Klappgriff Edelstahl, Touchbeschlag, **dot** Griffknopf

Holzarten außen: Erle, Buche, Kernbuche, Eiche, Kirschbaum, Nussbaum, Eiche Weißöl

Holzart innen: Buche

Gestell: Kufengestell glänzend, bronze matt, Edelstahl-Finish, schwarz matt

Wandmontage erforderlich

B	201,2
H	78,8
T	41,8 48,2

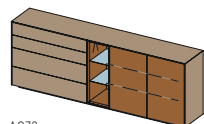

AC72

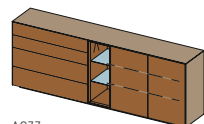

AC77

cubus pure Anrichte mit Gestaltungselement

Front: Naturholz oder Naturholz/Farbglas

Glasfarben: siehe S. 2

Griffe: Klappgriff Edelstahl, Touchbeschlag, **dot** Griffknopf

Holzarten außen: Erle, Buche, Kernbuche, Eiche, Eiche Wild, Eiche Venedig, Kirschbaum, Nussbaum, Nussbaum Wild, Eiche Weißöl, Eiche Wild Weißöl

Holzart innen: Buche

Gestell: rückspringender Sockel

Wandmontage erforderlich

AC72:	AC77:
B	231,2
H	85,4
T	41,8 48,2

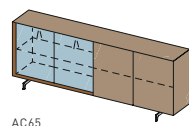

AC65

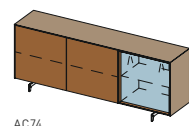

AC74

cubus pure Anrichte mit Gestaltungselement und Kufengestell

Front: Nurglas/Farbglas oder Naturholz/Nurglas

Glasfarben: siehe S. 2

Glasarten Nurglastür: Klarglas, Rauchglas

Griffe: Klappgriff Edelstahl, Touchbeschlag, **dot** Griffknopf

Holzarten außen: Erle, Buche, Kernbuche, Eiche, Kirschbaum, Nussbaum, Eiche Weißöl

Holzart innen: Buche

Gestell: Kufengestell glänzend, bronze matt, Edelstahl-Finish, schwarz matt

Wandmontage erforderlich

AC65:	AC74:
B	201,2
H	78,8
T	41,8 48,2

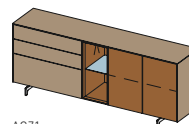

AC71

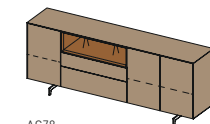

AC78

cubus pure Anrichte mit Gestaltungselement und Kufengestell

Front: Farbglas

Glasfarben: siehe S. 2

Griffe: Klappgriff Edelstahl, Touchbeschlag, **dot** Griffknopf

Holzarten außen: Erle, Buche, Kernbuche, Eiche, Eiche Wild, Eiche Venedig, Kirschbaum, Nussbaum, Nussbaum Wild, Eiche Weißöl, Eiche Wild Weißöl

Holzart innen: Buche

Gestell: Kufengestell glänzend, bronze matt, Edelstahl-Finish, schwarz matt

Wandmontage erforderlich

AC71:	AC78:
B	191,2 231,2
H	78,8
T	41,8 48,2

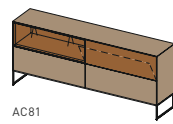

AC81

cubus pure Anrichte mit Gestaltungselement und Metallrahmengestell

Front: Naturholz/Farbglas

Glasfarben: siehe S. 2

Griffe: Klappgriff Edelstahl, Touchbeschlag, **dot** Griffknopf

Holzarten außen: Erle, Buche, Kernbuche, Eiche, Eiche Wild, Kirschbaum, Nussbaum, Nussbaum Wild, Eiche Weißöl, Eiche Wild Weißöl

Holzart innen: Buche

Gestell: Metallrahmengestell

Metallfarben: siehe S. 22

Wandmontage erforderlich

AC81:	
B	201,2
H	85,3
T	41,8 48,2

cubus pure Highboards

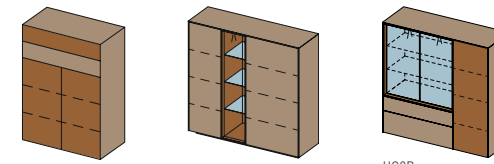

HC1B

HC8B

HC9B

cubus pure Highboard

Front HC1B/HC9B: Naturholz/Farbglas

Front HC8B: Farbglas

Glasfarben: siehe S. 2

Griffe: Klappgriff Edelstahl, Touchbeschlag, **dot** Griffknopf

Holzarten außen HC1B | HC9B: Erle, Buche, Kernbuche, Eiche, Eiche Wild, Eiche Venedig, Kirschbaum, Nussbaum, Nussbaum Wild, Eiche Weißöl, Eiche Wild Weißöl

Holzarten außen HC8B: Erle, Buche, Kernbuche, Eiche, Kirschbaum, Nussbaum, Eiche Weißöl

Holzart innen: Buche

Gestell: rückspringender Sockel

Wandmontage erforderlich

HC1B:	HC8B:	HC9B:						
B	41,2	51,2	81,2	101,2	B	136,2	B	121,2
H	117,4				H	133,4	H	125,4
T	41,8 48,2				T	41,8 48,2	T	41,8 48,2

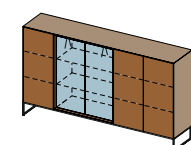

HC10B

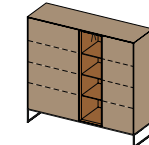

HC11B

cubus pure Highboard mit Metallrahmengestell

Front: Farbglas/Naturholz

Glasfarben: siehe S. 2

Glasarten Nurglastür: Klarglas, Rauchglas

Griffe: Klappgriff Edelstahl, Touchbeschlag, **dot** Griffknopf

Holzarten außen: Erle, Buche, Kernbuche, Eiche, Eiche Wild, Eiche Venedig, Kirschbaum, Nussbaum, Nussbaum Wild, Eiche Weißöl, Eiche Wild Weißöl (Wildsortierungen und Eiche Venedig nicht auf HC11B anwendbar)

Holzart innen: Buche

Gestell: Metallrahmengestell

Metallfarben: siehe S. 22

Wandmontage erforderlich

HC10B:	HC11B:		
B	201,2	B	136,2
H	117,3	H	133,3
T	41,8 48,2	T	41,8 48,2

cubus pure quadrat Highboards

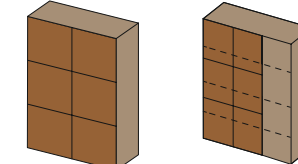

HC7B Q

HC21B

cubus pure quadrat Highboard

Front: Naturholz oder Farbglas

Glasfarben: siehe S. 2

Griffe: Klappgriff Holz (nur für Holzfront) oder

Edelstahl, Touchbeschlag, **dot** Griffknopf

Holzarten außen: Erle, Buche, Kernbuche, Eiche, Eiche Wild, Eiche Venedig, Kirschbaum, Nussbaum, Nussbaum Wild, Eiche Weißöl, Eiche Wild Weißöl

Holzart innen: Buche; **Gestell:** rückspringender Sockel

Wandmontage erforderlich

HC7B Q:	HC21B:		
B	101,2	B	121,2
H	149,4	H	125,4
T	42 48	T	35,4 41,8 48,2

cubus pure Vitrine

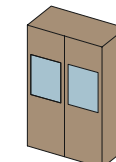

VCP1

cubus pure Vitrine mit Sichtfenster

Deckplatte und Front: Farbglas

Glasfarben: siehe S. 2

Griffe: Klappgriff Edelstahl, Touchbeschlag, **dot** Griffknopf

Holzarten: Erle, Buche, Kernbuche, Eiche, Kirschbaum, Nussbaum, Eiche Weißöl

Gestell: rückspringender Sockel

Wandmontage erforderlich

B	101,2
H	149,4
T	35,4 41,8 48,2

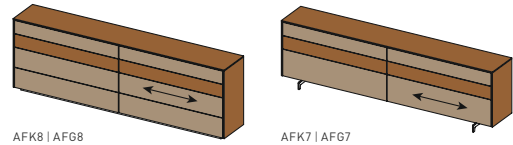
filigno Anrichten

AFK8 | AFG8

AFK7 | AFG7

filigno Anrichte mit flächenbündiger Schiebetür**Front:** Naturholz/Keramik oder Naturholz/Farbglas**Glasfarben:** siehe S. 2**Keramikfarben:** siehe S. 2**Griff:** Touchbeschlag**Holzarten außen:** Erle, Buche, Kernbuche, Eiche, Eiche Wild, Eiche Venedig, Kirschbaum, Nussbaum, Nussbaum Wild, Eiche Weißöl, Eiche Wild Weißöl
Wildsortierung und Eiche Venedig nur auf Front anwendbar**Holzart innen:** Buche**Gestell:** rückspringender Sockel, Kufengestell glänzend, bronze matt, Edelstahl-Finish, schwarz matt
Wandmontage erforderlich**AFK8 | AFG8:**

B	162,8 202,8 242,8
H	86,2
T	41,9 48,3

AFK7 | AFG7:

B	161 201
H	79,6
T	41,9 48,3

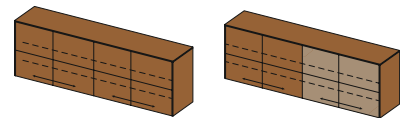

AFH20

AFG20 | AFK20

filigno Anrichte mit flächenbündiger Schiebetür**Front:** Naturholz, Naturholz/Farbglas, Naturholz/Keramik**Glasfarben:** siehe S. 2**Keramikfarben:** siehe S. 2**Griff:** Touchbeschlag, Holzgriff (nur für Holzfront)**Holzarten außen:** Erle, Buche, Kernbuche, Eiche, Eiche Wild, Eiche Venedig, Kirschbaum, Nussbaum, Nussbaum Wild, Eiche Weißöl, Eiche Wild Weißöl
Wildsortierung und Eiche Venedig nur auf Front anwendbar**Holzart innen:** Buche**Gestell:** rückspringender Sockel**AFH20 | AFG20 | AFK20:** Innenlade optional
Wandmontage erforderlich**AFH20 | AFG20 | AFK20:**

B	162,8 202,8 242,8
H	78,2
T	41,9 48,3

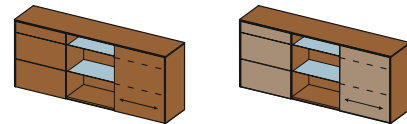

AFH16

AFG16 | AFK16

filigno Anrichte mit Schiebetür**Front:** Naturholz, Farbglas oder Keramik**Glasfarben:** siehe S. 2**Keramikfarben:** siehe S. 2**Griff:** Touchbeschlag, Holzgriff (nur für Holzfront)**Holzarten außen:** Erle, Buche, Kernbuche, Eiche, Eiche Wild, Eiche Venedig, Kirschbaum, Nussbaum, Nussbaum Wild, Eiche Weißöl, Eiche Wild Weißöl
Wildsortierung und Eiche Venedig nur auf Front anwendbar**Gestell:** rückspringender Sockel

inkl. Beleuchtung; Wandmontage erforderlich

AFH16 | AFG16 | AFK16:

B	192,1
H	86,2
T	41,8 48,2

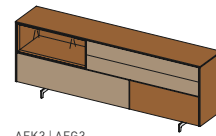

AFK3 | AFG3

filigno Anrichte mit Gestaltungselement und Kufengestell**Front:** Naturholz/Keramik oder Naturholz/Farbglas**Glasfarben:** siehe S. 2**Keramikfarben:** siehe S. 2**Griff:** Touchbeschlag, Holzgriff (nur für Holzfront), dot Griffknopf**Holzarten außen:** Erle, Buche, Kernbuche, Eiche, Eiche Wild, Eiche Venedig, Kirschbaum, Nussbaum, Nussbaum Wild, Eiche Weißöl, Eiche Wild Weißöl
Wildsortierung und Eiche Venedig nur auf Front anwendbar**Holzart innen:** Buche**Gestell:** Kufengestell glänzend, bronze matt, Edelstahl-Finish, schwarz matt
inkl. Beleuchtung; Wandmontage erforderlich

B	212,9
H	79,6
T	41,8 48,2

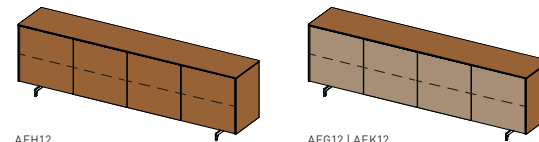

AFH12

AFG12 | AFK12

filigno Anrichte mit Kufengestell**Front:** Naturholz, Farbglas oder Keramik**Glasfarben:** siehe S. 2**Keramikfarben:** siehe S. 2**Griff:** Touchbeschlag, Holzgriff (nur für Holzfront), dot Griffknopf**Holzarten außen:** Erle, Buche, Kernbuche, Eiche, Eiche Wild, Eiche Venedig, Kirschbaum, Nussbaum, Nussbaum Wild, Eiche Weißöl, Eiche Wild Weißöl
Wildsortierung und Eiche Venedig nur auf Front anwendbar**Holzart innen:** Buche**Gestell:** Kufengestell glänzend, bronze matt, Edelstahl-Finish, schwarz matt
Wandmontage erforderlich

B	262,8
H	79,6
T	41,8 48,2

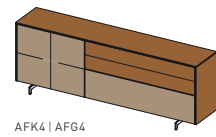

AFK4 | AFG4

filigno Anrichte mit Kufengestell**Front:** Naturholz/Keramik oder Naturholz/Farbglas**Glasfarben:** siehe S. 2**Keramikfarben:** siehe S. 2**Griff:** Touchbeschlag, Holzgriff (nur für Holzfront), dot Griffknopf**Holzarten außen:** Erle, Buche, Kernbuche, Eiche, Eiche Wild, Eiche Venedig, Kirschbaum, Nussbaum, Nussbaum Wild, Eiche Weißöl, Eiche Wild Weißöl
Wildsortierung und Eiche Venedig nur auf Front anwendbar**Holzart innen:** Buche**Gestell:** Kufengestell glänzend, bronze matt, Edelstahl-Finish, schwarz matt
Wandmontage erforderlich

B	162,9 212,9
H	79,6
T	41,8 48,2

Anrichten und Highboards auch in gespiegelter Ausführung möglich.

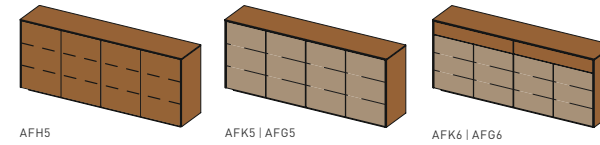

AFH5

AFK5 | AFG5

AFK6 | AFG6

filigno Anrichte**Front:** Naturholz, Keramik oder Farbglas | Naturholz/Keramik oder

Naturholz/Farbglas

Glasfarben: siehe S. 2**Keramikfarben:** siehe S. 2**Griff:** Touchbeschlag, Holzgriff (nur für Holzfront), dot Griffknopf**Holzarten außen:** Erle, Buche, Kernbuche, Eiche, Eiche Wild, Eiche Venedig, Kirschbaum, Nussbaum, Nussbaum Wild, Eiche Weißöl, Eiche Wild Weißöl
Wildsortierung und Eiche Venedig nur auf Front anwendbar**Holzart innen:** Buche**Gestell:** rückspringender Sockel**AFH5 | AFK5 | AFG5:** Innenlade optional

Wandmontage erforderlich

AFH5 | AFK5 | AFG5:

B	162,9 202,9
H	86,2
T	41,8 48,2

AFK6 | AFG6:

B	202,9
H	86,2
T	41,8 48,2

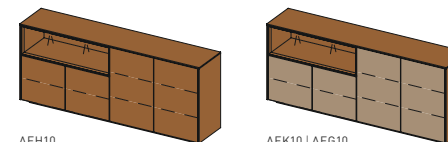

AFH10

AFK10 | AFG10

filigno Anrichte mit Gestaltungselement**Front:** Naturholz, Farbglas oder Keramik**Glasfarben:** siehe S. 2**Keramikfarben:** siehe S. 2**Griff:** Touchbeschlag, Holzgriff (nur für Holzfront), dot Griffknopf**Holzarten außen:** Erle, Buche, Kernbuche, Eiche, Eiche Wild, Eiche Venedig, Kirschbaum, Nussbaum, Nussbaum Wild, Eiche Weißöl, Eiche Wild Weißöl
Wildsortierung und Eiche Venedig nur auf Front anwendbar**Holzart innen:** Buche**Gestell:** rückspringender Sockel

Innenlade optional; inkl. Beleuchtung

Wandmontage erforderlich

B	202,9
H	86,2
T	41,8 48,2

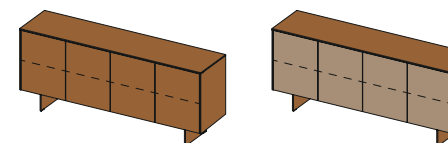

AFH13

AFG13 | AFK13

filigno Anrichte mit Holzwangengestell**Front:** Naturholz, Farbglas oder Keramik**Glasfarben:** siehe S. 2**Keramikfarben:** siehe S. 2**Griff:** Touchbeschlag, Holzgriff (nur für Holzfront), dot Griffknopf**Holzarten außen:** Erle, Buche, Kernbuche, Eiche, Eiche Wild, Eiche Venedig, Kirschbaum, Nussbaum, Nussbaum Wild, Eiche Weißöl, Eiche Wild Weißöl
Wildsortierung und Eiche Venedig nur auf Front anwendbar**Holzart innen:** Buche**Gestell:** Holzwangengestell

Innenlade optional

Wandmontage erforderlich

B	202,9 262,9
H	85,6
T	41,8 48,2

Anrichten und Highboards auch in gespiegelter Ausführung möglich.

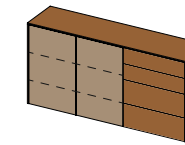

AFG14 | AFK14

filigno Anrichte**Front:** Naturholz/Farbglas oder Naturholz/Keramik**Glasfarben:** siehe S. 2**Keramikfarben:** siehe S. 2**Griff:** Touchbeschlag, Holzgriff (nur für Holzfront), dot Griffknopf**Holzarten außen:** Erle, Buche, Kernbuche, Eiche, Eiche Wild, Eiche Venedig, Kirschbaum, Nussbaum, Nussbaum Wild, Eiche Weißöl, Eiche Wild Weißöl
Wildsortierung und Eiche Venedig nur auf Front anwendbar**Holzart innen:** Buche**Gestell:** rückspringender Sockel

Wandmontage erforderlich

B	197,9
H	86,2
T	41,8 48,2

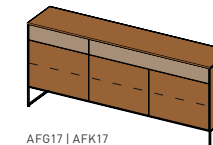

AFG17 | AFK17

filigno Anrichte mit Metallrahmengestell**Front:** Naturholz/Farbglas oder Naturholz/Keramik**Glasfarben:** siehe S. 2**Keramikfarben:** siehe S. 2**Griff:** Touchbeschlag, Holzgriff (nur für Holzfront), dot Griffknopf**Holzarten außen:** Erle, Buche, Kernbuche, Eiche, Eiche Wild, Eiche Venedig, Kirschbaum, Nussbaum, Nussbaum Wild, Eiche Weißöl, Eiche Wild Weißöl
Wildsortierung und Eiche Venedig nur auf Front anwendbar**Holzart innen:** Buche**Gestell:** Metallrahmengestell**Metallfarben:** siehe S. 22

Wandmontage erforderlich

B	197,8
H	86,1
T	41,8 48,2

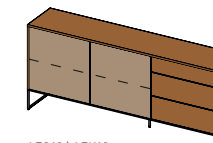

AFG18 | AFK18

filigno Anrichte mit Metallrahmengestell**Front:** Naturholz/Farbglas oder Naturholz/Keramik**Glasfarben:** siehe S. 2**Keramikfarben:** siehe S. 2**Griff:** Touchbeschlag, Holzgriff (nur für Holzfront), dot Griffknopf**Holzarten außen:** Erle, Buche, Kernbuche, Eiche, Eiche Wild, Eiche Venedig, Kirschbaum, Nussbaum, Nussbaum Wild, Eiche Weißöl, Eiche Wild Weißöl
Wildsortierung und Eiche Venedig nur auf Front anwendbar**Holzart innen:** Buche**Gestell:** Metallrahmengestell**Metallfarben:** siehe S. 22

Wandmontage erforderlich

B	232,8
H	86,1
T	41,8 48,2

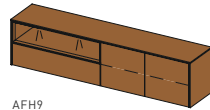

AFH9

filigno Anrichte hängend

Front: Naturholz
Griff: Touchbeschlag, Holzgriff (nur für Holzfront), **dot** Griffknopf
Holzarten außen: Erle, Buche, Kernbuche, Eiche, Eiche Wild, Eiche Venedig, Kirschbaum, Nussbaum, Nussbaum Wild, Eiche Weißöl, Eiche Wild Weißöl
 Wildsortierung und Eiche Venedig nur auf Front anwendbar
Holzart innen: Buche
 inkl. Beleuchtung; Wandmontage erforderlich

B	202,9
H	49,6
T	41,8 48,2

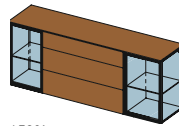

AFG21

filigno Anrichte mit Alurahmentür

Front: Naturholz
Glasfarben: Klarglas oder Rauchglas
Griff: Touchbeschlag, Holzgriff (nur für Holzfront), **dot** Griffknopf
Holzarten außen: Erle, Buche, Kernbuche, Eiche, Eiche Wild, Eiche Venedig, Kirschbaum, Nussbaum, Nussbaum Wild, Eiche Weißöl, Eiche Wild Weißöl
 Wildsortierung und Eiche Venedig nur auf Front anwendbar
Gestell: rückspringender Sockel
 inkl. Beleuchtung; Wandmontage erforderlich

B	162,8	202,8
H	86,2	
T	41,9 48,3	

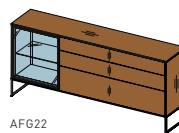

AFG22

filigno Anrichte mit Alurahmentür **NEU**

Front: Naturholz
Glasfarben: Klarglas oder Rauchglas
Griff: Touchbeschlag, Holzgriff (nur für Holzfront), **dot** Griffknopf
Holzarten außen: Erle, Buche, Kernbuche, Eiche, Eiche Wild, Eiche Venedig, Kirschbaum, Nussbaum, Nussbaum Wild, Eiche Weißöl, Eiche Wild Weißöl
 Wildsortierung und Eiche Venedig nur auf Front anwendbar
Gestell: Metallrahmengestell
Metallfarben Gestell: siehe S. 22
 inkl. Beleuchtung; Wandmontage erforderlich

B	181,4
H	86,2
T	41,9 48,3

filigno Highboards

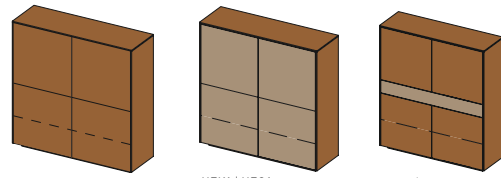

HFH6 HFK1 | HFG1 HFK2 | HFG2

filigno Highboard

Front: Naturholz, Farbglass oder Keramik | Naturholz/Keramik oder Naturholz/Farbglass
Glasfarben: siehe S. 2; **Keramikfarben:** siehe S. 2
Griff: Touchbeschlag, Holzgriff (nur für Holzfront), **dot** Griffknopf
Holzarten außen: Erle, Buche, Kernbuche, Eiche, Eiche Wild, Eiche Venedig, Kirschbaum, Nussbaum, Nussbaum Wild, Eiche Weißöl, Eiche Wild Weißöl
 Wildsortierung und Eiche Venedig nur auf Front anwendbar
Holzart innen: Buche; **Gestell:** rückspringender Sockel
HFH6 | HFK1 | HFG1: Inneneinteilung für Kleingeräte oder für Gläser ohne Spiegel optional
HFK2 | HFG2: Inneneinteilung für Gläser optional
 Wandmontage erforderlich

HFH6 | HFK1 | HFG1:

B	132,9
H	134,2
T	41,8 48,2

HFK2 | HFG2:

B	132,9
H	150,2
T	41,8 48,2

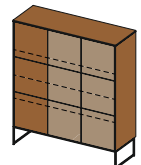

HFK7 | HFG7

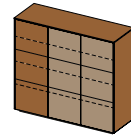

HFK8 | HFG8

filigno Highboard mit Metallrahmengestell

Front: Naturholz/Keramik oder Naturholz/Farbglass
Glasfarben: siehe S. 2; **Keramikfarben:** siehe S. 2
Griff: Touchbeschlag, Holzgriff (nur für Holzfront), **dot** Griffknopf
Holzarten außen: Erle, Buche, Kernbuche, Eiche, Eiche Wild, Eiche Venedig, Kirschbaum, Nussbaum, Nussbaum Wild, Eiche Weißöl, Eiche Wild Weißöl
 Wildsortierung und Eiche Venedig nur auf Front anwendbar
Holzart innen: Buche
Gestell: Metallrahmengestell (HFG7), rückspringender Sockel (HFG8)
Metallfarben: siehe S. 22

HFG7 | HFK7:

B	122,8
H	142,1
T	41,9 48,3

HFG8 | HFK8:

B	122,8
H	126,2
T	41,9 48,3

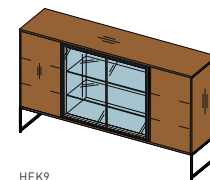

HFK9

filigno Highboard mit Alurahmentür **NEU**

Front: Naturholz
Glasfarben: Klarglas oder Rauchglas
Griff: Touchbeschlag, Holzgriff (nur für Holzfront), **dot** Griffknopf
Holzarten außen: Erle, Buche, Kernbuche, Eiche, Eiche Wild, Eiche Venedig, Kirschbaum, Nussbaum, Nussbaum Wild, Eiche Weißöl
 Wildsortierung und Eiche Venedig nur auf Front anwendbar
Holzart innen: Buche
Gestell: Metallrahmengestell
Metallfarben Gestell: siehe S. 22
 inkl. Beleuchtung; Innenlade optional; Wandmontage erforderlich

B	162,8
H	102,1
T	41,9 48,3

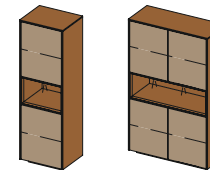

HFK3 | HFG3

filigno Highboard

Front: Keramik oder Farbglass; **Glasfarben:** siehe S. 2
Keramikfarben: siehe S. 2; **Griff:** Touchbeschlag, **dot** Griffknopf
Holzarten außen: Erle, Buche, Kernbuche, Eiche, Kirschbaum, Nussbaum, Eiche Weißöl
Holzart innen: Buche
Gestell: rückspringender Sockel
 inkl. Beleuchtung; Wandmontage erforderlich

B	52,9 82,9 102,9
H	166,2
T	41,8 48,2

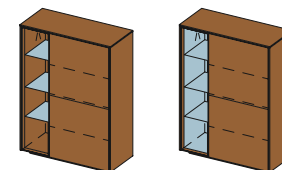

HFH4

HFH5

filigno Highboard

Front: Naturholz oder Naturholz/Nurglas
Glasarten Nurglastür: Klarglas, Rauchglas
Griff: Touchbeschlag, Holzgriff (nur für Holzfront), **dot** Griffknopf
Holzarten außen: Erle, Buche, Kernbuche, Eiche, Eiche Wild, Eiche Venedig, Kirschbaum, Nussbaum, Nussbaum Wild, Eiche Weißöl, Eiche Wild Weißöl
 Wildsortierung und Eiche Venedig nur auf Front anwendbar
Holzart innen: Buche
Gestell: rückspringender Sockel
 inkl. Beleuchtung; Innenlade optional; Wandmontage erforderlich

B	97,8
H	134,2
T	41,8 48,2

filigno Vitrinen

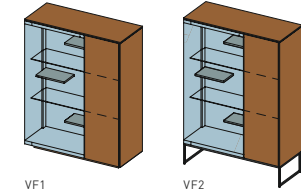

VF1

VF2

filigno Vitrine

Front: Naturholz/Klarglas oder Naturholz/Rauchglas
Griff: Touchbeschlag, Holzgriff (nur für Holzfront)
Holzarten: Erle, Buche, Kernbuche, Eiche, Eiche Wild, Eiche Venedig, Kirschbaum, Nussbaum, Nussbaum Wild, Eiche Weißöl, Eiche Wild Weißöl
 Wildsortierung und Eiche Venedig nur auf Front anwendbar
Gestell: rückspringender Sockel oder Metallrahmengestell
Metallfarben: siehe S. 22
 inkl. Beleuchtung; Innenlade optional; Wandmontage erforderlich

VF1:

B	103,8
H	134,2
T	41,8

VF2:

B	103,8
H	150,1
T	41,8

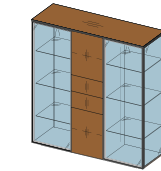

VF3

filigno Vitrine **NEU**

Front: Naturholz
Glasfarben: Klarglas oder Rauchglas
Griff: Touchbeschlag, Holzgriff (nur für Holzfront), **dot** Griffknopf
Holzarten: Erle, Buche, Kernbuche, Eiche, Eiche Wild, Eiche Venedig, Kirschbaum, Nussbaum, Nussbaum Wild, Eiche Weißöl, Eiche Wild Weißöl
 Wildsortierung und Eiche Venedig nur auf Front anwendbar
Gestell: rückspringender Sockel
 inkl. Beleuchtung; Innenlade optional; Wandmontage erforderlich

B	130
H	134,2
T	41,9 48,3

cubus Anrichten

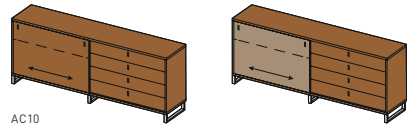

AC10

cubus Anrichte mit Schiebetür

Schiebetür: Naturholz oder Farbglas

Glasfarben: siehe S. 2

Griffe: Klappgriff Holz (nur für Holzfront) oder Edelstahl

Holzarten: Erle, Buche, Kernbuche, Eiche, Eiche Wild, Kirschbaum, Nussbaum, Nussbaum Wild, Eiche Weißöl, Eiche Wild Weißöl
Wildsortierung nur auf Front anwendbar

Gestell: mit Sockel, Kufe glänzend oder matt

B	130,1 158,2 198,2 258,2
H	mit Sockel 71,5 mit Kufe 79,5
T	42 48,4

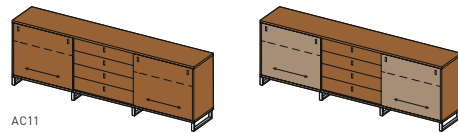

AC11

cubus Anrichte mit Schiebetür

Schiebetür: Naturholz oder Farbglas

Glasfarben: siehe S. 2

Griffe: Klappgriff Holz (nur für Holzfront) oder Edelstahl

Holzarten: Erle, Buche, Kernbuche, Eiche, Eiche Wild, Kirschbaum, Nussbaum, Nussbaum Wild, Eiche Weißöl, Eiche Wild Weißöl
Wildsortierung nur auf Front anwendbar

Gestell: mit Sockel, Kufe glänzend oder matt

B	194,2 236,3 258,2
H	mit Sockel 71,5 mit Kufe 79,5
T	42 48,4

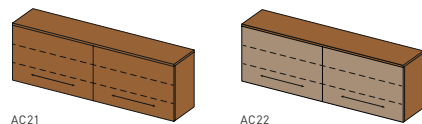

AC21

AC22

cubus Anrichte mit flächenbündigen Schiebetüren

Schiebetür: Naturholz oder Farbglas

Glasfarben: siehe S. 2

Griffe: Klappgriff Holz (nur für Holzfront) oder Edelstahl, Touchbeschlag mit oder ohne Innenlade

Holzarten: Erle, Buche, Kernbuche, Eiche, Eiche Wild, Kirschbaum, Nussbaum, Nussbaum Wild, Eiche Weißöl, Eiche Wild Weißöl
Wildsortierung nur auf Front anwendbar

Gestell: rückspringender Sockel

B	160 200 240
H	71,5 79,5 87,5
T	41,9 48,3

cubus Sideboards

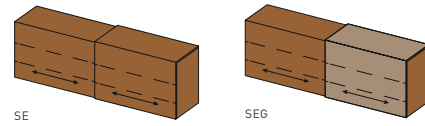

SE

SEG

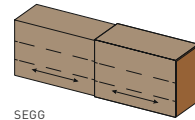

SEGG

cubus Sideboard mit Winkelschiebetür

Position obere Winkelschiebetür links oder rechts

Glasfarben: siehe S. 2

Holzarten: Erle, Buche, Kernbuche, Eiche, Eiche Wild, Kirschbaum, Nussbaum, Nussbaum Wild, Eiche Weißöl, Eiche Wild Weißöl
Wildsortierung nur auf Front anwendbar

B	160 200 260
H	71,5 87,5
T	47 53,4

cubus Vitrinen

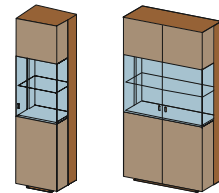

VC10

cubus Vitrine 10

Front: Farbglas glänzend; **Glasfarben:** siehe S. 2

Griff: Klappgriff Edelstahl

Holzarten: Erle, Buche, Kernbuche, Eiche, Kirschbaum, Nussbaum, Eiche Weißöl
inkl. LED-Fachkantenbeleuchtung; Wandmontage erforderlich

B	50	100
H	190	
T	42	

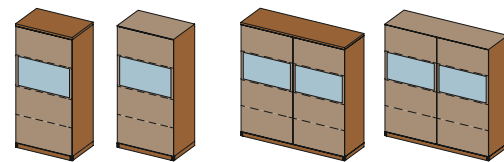

VC13

cubus Vitrine 13

Deckplatte: Naturholz oder Farbglas glänzend

Front: Farbglas glänzend

Glasfarben: siehe S. 2

Griffe: Klappgriff Edelstahl, Touchbeschlag, dot Griffknopf

Holzarten: Erle, Buche, Kernbuche, Eiche, Kirschbaum, Nussbaum, Eiche Weißöl

Gestell: mit Sockel, rückspringender Sockel, Hängevorrichtung, Kufe glänzend oder matt
inkl. Lichtprofil
Wandmontage erforderlich

B	65	130
H	135,5	
T	35,6 42 48,4	

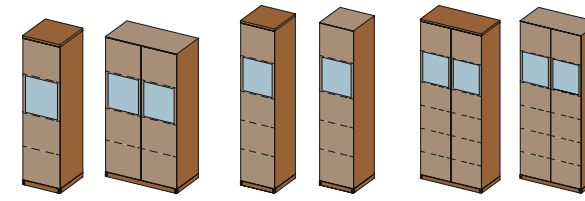

VC14

VC15

VC16

cubus Vitrine 14 | 15 | 16

Deckplatte: Naturholz oder Farbglas glänzend

Front: Farbglas glänzend

Glasfarben: siehe S. 2

Griffe: Klappgriff Edelstahl, Touchbeschlag, dot Griffknopf

Holzarten: Erle, Buche, Kernbuche, Eiche, Kirschbaum, Nussbaum, Eiche Weißöl

Gestell: mit Sockel, rückspringender Sockel, Hängevorrichtung, Kufe glänzend oder matt

inkl. Lichtprofil

Wandmontage erforderlich

VC14:

B	40	50	80	100
H	151,5			
T	35,6 42 48,4			

VC15:

B	40	50	80	100
H	183,5			
T	35,6 42 48,4			

VC16:

B	40	50	80	100
H	199,5			
T	35,6 42 48,4			

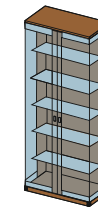

VC20

cubus Vitrine 20

Deckplatte: Naturholz

Glas: Klarglas, satiniertes Glas oder Rauchglas

Griffe: Klappgriff Holz oder Edelstahl, Edelstahlknopf, Touchbeschlag

Holzarten: Erle, Buche, Kernbuche, Eiche, Kirschbaum, Nussbaum, Eiche Weißöl

inkl. Beleuchtung

Wandmontage erforderlich

B	80
H	151,5 199,5
T	35,6 42

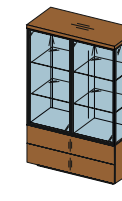

VC21

cubus Vitrine 21 NEU

Front: Naturholz

Glasfarben: Klarglas oder Rauchglas

Griffe: Klappgriff Holz oder Edelstahl, Touchbeschlag, dot Griffknopf

Holzarten: Erle, Buche, Kernbuche, Eiche, Eiche Wild, Eiche Venedig, Kirschbaum, Nussbaum, Nussbaum Wild, Eiche Weißöl

Gestell: rückspringender Sockel

inkl. Beleuchtung; Wandmontage erforderlich

B	100
H	152,9
T	35,5 41,9 48,3

cubus quadrat Vitrinen

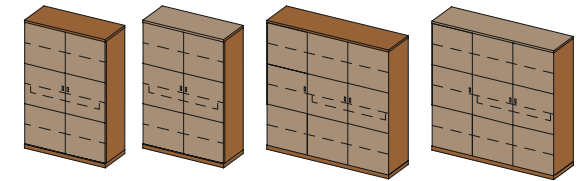

VC6

VC7

cubus quadrat Vitrine 6 | 7

Deckplatte: Naturholz oder Farbglas

Front: Farbglas

Glasfarben: siehe S. 2

Griffe: Klappgriff Edelstahl, Touchbeschlag, dot Griffknopf

Holzarten: Erle, Buche, Kernbuche, Eiche, Kirschbaum, Nussbaum, Eiche Weißöl

Gestell: mit Sockel, rückspringender Sockel, Kufe glänzend oder matt

Gesamthöhe bei Deckplatte Holz: mit Sockel 151,5 cm, mit Kufe 159,5 cm

Gesamthöhe bei Deckplatte Glas: mit Sockel 149,4 cm, mit Kufe 157,4 cm

VC6:	B 100	B 150
	T 42	T 42

cubus Regal Highboard

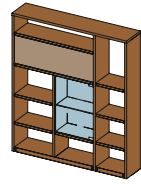

HC1

cubus Regal Highboard

Front: Farbglas; **Glasfarben:** siehe S. 2

Glasarten Nurglastür: Klarglas, Rauchglas

Griffe: Klappgriff Edelstahl, Touchbeschlag

Holzarten: Erle, Buche, Kernbuche, Eiche, Kirschbaum, Nussbaum, Eiche Weißöl mit Spot hinter Nurglastür; Wandmontage erforderlich

B	137,5
H	157,8
T	28,7

nox Anrichten

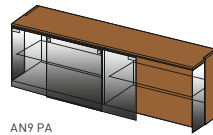

AN9 PA

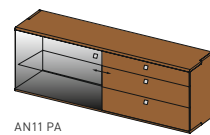

AN11 PA

nox Anrichte 9 | 11

Front: Palladiumglas oder Palladiumglas/Naturholz

Griffe: Quadratgriff Edelstahl oder schwarz matt

Holzarten: Erle, Buche, Kernbuche, Eiche, Eiche Wild, Kirschbaum,

Nussbaum, Nussbaum Wild, Eiche Weißöl, Eiche Wild Weißöl

Wildsortierung nur auf Front anwendbar

mit Spots im oberen Boden

AN9 PA:

B	147,6	177,6	237,7
H	71,5 87,5		
T	48,2		

AN11 PA:

B	153,5	173,5	203,5	218,5
H	71,5 87,5			
T	48,2			

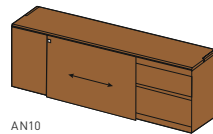

AN10

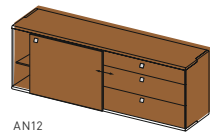

AN12

nox Anrichte 10 | 12

Front: Naturholz; **Griffe:** Quadratgriff Edelstahl oder schwarz matt

Holzarten: Erle, Buche, Kernbuche, Eiche, Eiche Wild, Kirschbaum,

Nussbaum, Nussbaum Wild, Eiche Weißöl, Eiche Wild Weißöl

Wildsortierung nur auf Front anwendbar

AN10:

B	151,2	181,2	241,2
H	71,5 87,5		
T	48,2		

AN12:

B	155,3	175,3	205,3	220,3
H	71,5 87,5			
T	48,2			



AN3

nox Anrichte 3

Front: Naturholz; **Griffe:** Quadratgriff Edelstahl oder schwarz matt

Holzarten: Erle, Buche, Kernbuche, Eiche, Eiche Wild, Kirschbaum,

Nussbaum, Nussbaum Wild, Eiche Weißöl, Eiche Wild Weißöl

Wildsortierung nur auf Front anwendbar

B	81,2	101,2	131,2	159,3	199,3
H	71,5 87,5				
T	48,2				

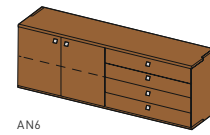

AN6

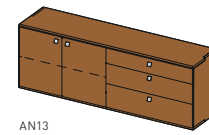

AN13

nox Anrichte 6 | 13

Front: Naturholz

Griffe: Quadratgriff Edelstahl oder schwarz matt

Holzarten: Erle, Buche, Kernbuche, Eiche, Eiche Wild, Kirschbaum,

Nussbaum, Nussbaum Wild, Eiche Weißöl, Eiche Wild Weißöl

Wildsortierung nur auf Front anwendbar

B	159,3	199,3
H	71,5 87,5	
T	48,2	

nox Vitrinen

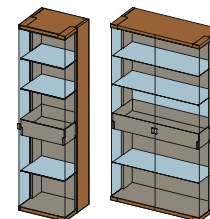

VN1

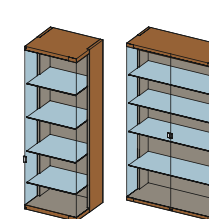

VN3

nox Vitrine 1 | 3

Front: Klarglas

Griff: Quadratgriff Edelstahl oder schwarz matt

Holzarten: Erle, Buche, Kernbuche, Eiche, Kirschbaum,

Nussbaum, Eiche Weißöl

inkl. LED-Fachkantenbeleuchtung

Wandmontage erforderlich

VN1:

B	50	100
H	190	
T	44	

VN3:

B	50	100
H	160	
T	44	

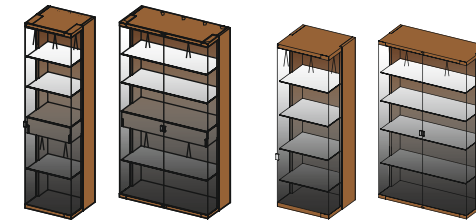

VN1 PA

VN4 PA

nox Vitrine 2 | 4

Front: Palladiumglas

Griffe: Quadratgriff Edelstahl oder schwarz matt

Holzarten: Erle, Buche, Kernbuche, Eiche, Kirschbaum, Nussbaum, Eiche Weißöl

mit Spots im oberen Boden und unter der Innenlade; Wandmontage erforderlich

VN1 PA:

B	50	100
H	190	
T	44	

VN4 PA:

B	50	100
H	160	
T	44	



nox Quadratgriff für Glasfront



nox Quadratgriff für Holzfront

cubus, cubus pure und filigno Wohnen



cubus

TEAM 7 typische Details wie Schlitz-Zapfen-Verbindungen beim Rahmen und Sockel, fingerverzinkte Laden oder von Hand sortierte Naturholzfronten unterstreichen die handwerkliche Qualität des gesamten **cubus** Programms. Holzdeckplatten in den Stärken 25 oder 39 mm betonen die solide Konstruktion von **cubus**. Optional kann auch eine Glasdeckplatte gewählt werden.



cubus pure

Zentrales Gestaltungsmerkmal beim **cubus pure** Wohnprogramm ist das zarte Farbglas, das die Fronten wie ein Passepartout einfasst. Dabei sorgen die feinen Glaskanten und der rückspringende Sockel für eine leichte, schwebende Optik. Die Glasseiten können durch speziell entwickelte und patentierte Verbindungsadapter einfach ausgetauscht werden.



filigno

filigno Wohnen ist besonders klar und strukturiert. Im Zentrum des Designs steht die leidenschaftliche und konsequente Abbildung des Materials Holz und die Inszenierung der 12 mm 3-Schicht-Platte. Mit Feinheit, Eleganz und Modernität bietet **filigno** viel Freiraum in verschiedenen Gestaltungsrichtungen, ob schlicht und elegant oder flexibel und jung.

Deckplatten

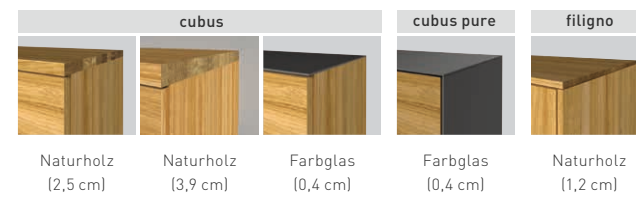

Fronten



Griffe

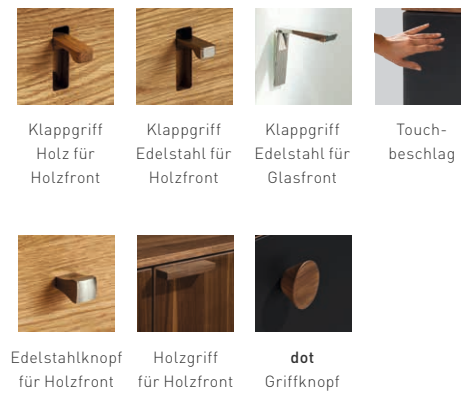

Gestelle und Hängevorrichtungen



Metallfarben für Metallrahmengestell

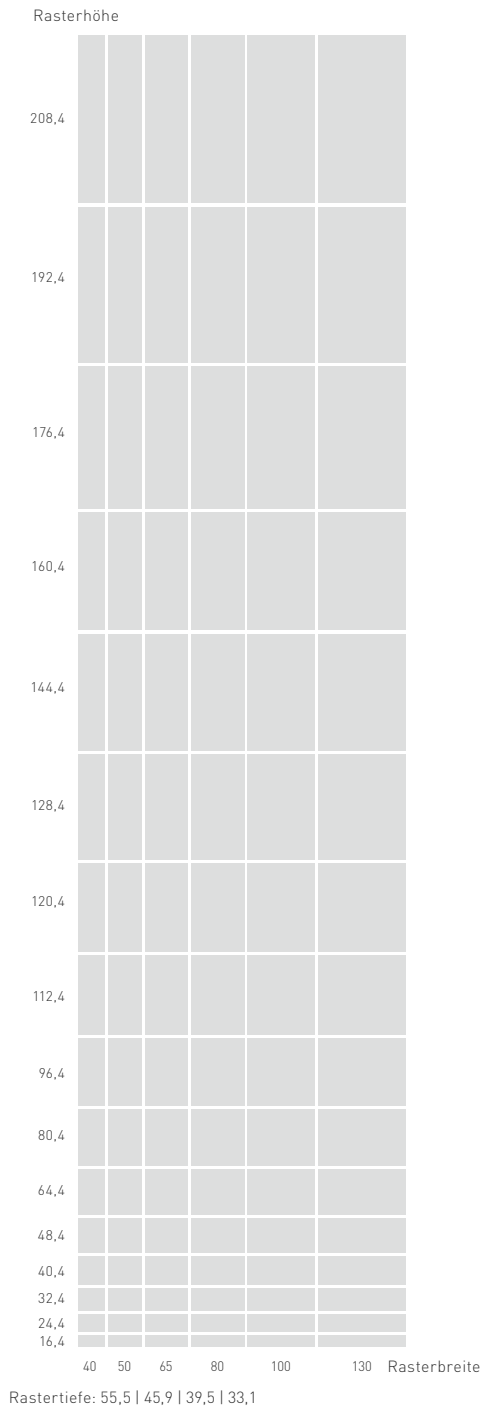
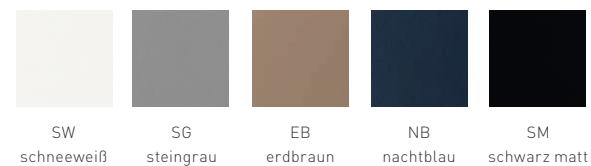

cubus, cubus pure und filigno Korpusssystem

Holzarten: Erle, Buche, Kernbuche, Eiche, Eiche Wild, Eiche Venedig, Kirschbaum, Nussbaum, Nussbaum Wild, Eiche Weißöl, Eiche Wild Weißöl
Wildsortierung und Eiche Venedig nur auf Front anwendbar
Glasfarben: siehe S. 2
Keramikfarben: siehe S. 2
Fachböden: Naturholz oder Glas
Laden: Metall-Vollauszug mit gedämpftem Selbsteinzug
Touchbeschlag: bei Klappen, Laden und Drehtüren
 Maserung senkrecht und waagrecht möglich

cubus, cubus pure und filigno
 Korpusse sind mit verschiedenen Komponenten frei bestückbar (Drehtür, Laden, Klappen).

Einzelüren/Türpaare/Sichtfenstertüren

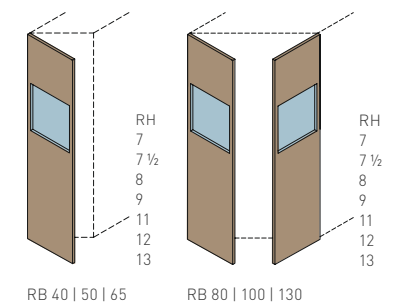
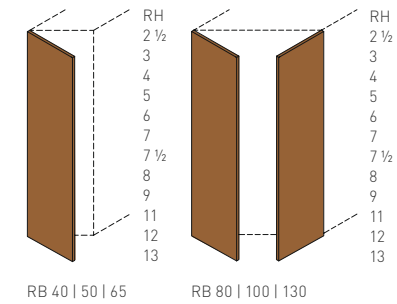

Klappen

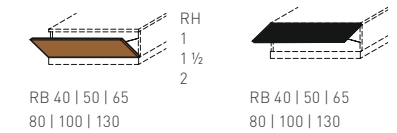

Laden

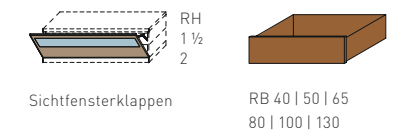

quadrat Einzelüren/Türpaare

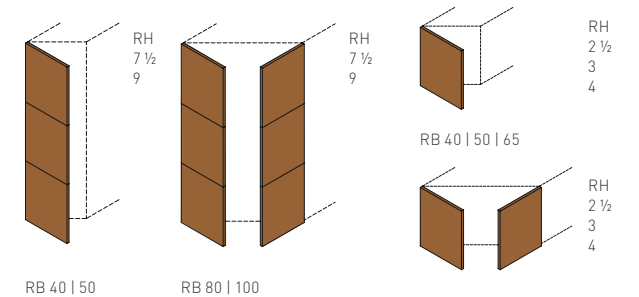
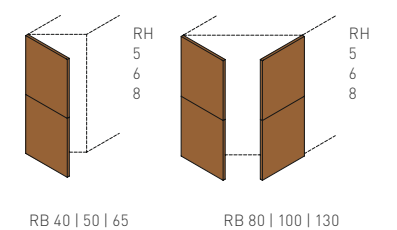



filigno Konsole

Home Entertainment-Systeme werden immer kleiner und machen klassischen Stauraum in einer Wohnwand vielfach überflüssig. Die **filigno** Konsole greift diesen Trend auf. Mit einer Höhe von nur 12,4 cm ist sie auf das Wesentliche reduziert und besticht mit klarer, moderner Ästhetik.

Deckplatte: Naturholz (1,2 cm), bis 320 cm durchgehend möglich

Front: Naturholz, Farbglas, Keramik

Glasfarben: siehe S. 2

Keramikfarben: siehe S. 2

Griffe: Holzgriff (nur für Holzfront), Touchbeschlag

Holzarten: Erle, Buche, Kernbuche, Eiche, Eiche Wild, Eiche Venedig, Kirschbaum, Nussbaum, Nussbaum Wild, Eiche Weißöl, Eiche Wild Weißöl
Wildsortierung und Eiche Venedig nur auf Front anwendbar
nur hängend möglich

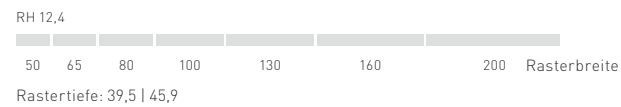

Holzpaneele

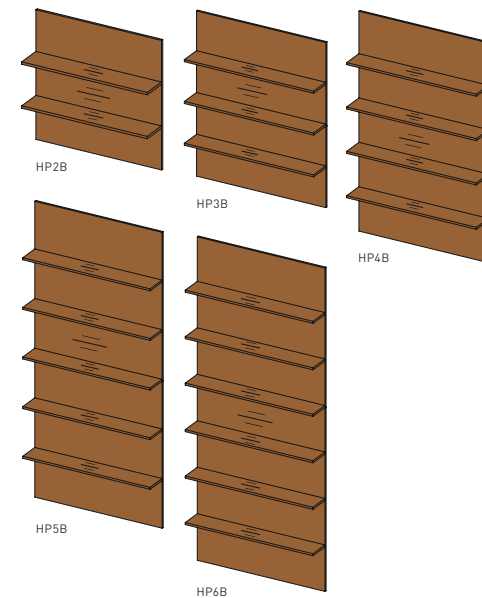

Holzpaneel mit 2, 3, 4, 5 oder 6 Borden

Holzarten: Erle, Buche, Kernbuche, Eiche, Eiche Wild, Kirschbaum, Nussbaum, Nussbaum Wild, Eiche Weißöl, Eiche Wild Weißöl
Wildsortierung nur auf Paneel/Rückwand anwendbar

Beleuchtung: 1-, 2-, 3- und 4-seitig möglich

gilt für Holzpaneel mit 4, 5 oder 6 Borden: ab Paneelhöhe 129,6 cm wird die Rückwand geteilt

Tiefe: 21,5 cm

HP2B:

B	40 50 65 80 100 130
H	64,4 80,4 96,4 112,4

HP3B:

B	40 50 65 80 100 130
H	80,4 96,4 112,4 120,4 128,4 144,4

HP4B:

B	40 50 65 80 100 130
H	112,4 120,4 128,4 144,4 160,4 176,4 192,4

HP5B:

B	40 50 65 80 100 130
H	144,4 160,4 176,4 192,4 208,4

HP6B:

B	40 50 65 80 100 130
H	144,4 160,4 176,4 192,4 208,4

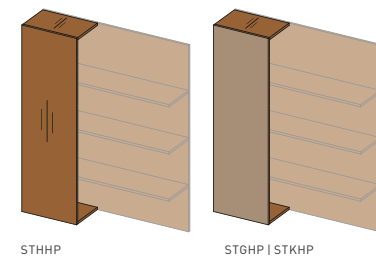

Seitenteil für Holzpaneel mit Borden

Front: Naturholz, Farbglas oder Keramik

Glasfarben: siehe S. 2

Keramikfarben: siehe S. 2

Holzarten: Erle, Buche, Kernbuche, Eiche, Kirschbaum, Nussbaum, Eiche Weißöl

Position: links, rechts oder Mitte

Tiefe: 20,3 cm

B	30 40 50
H	64,4 80,4 96,4 112,4 120,4 128,4 144,4 160,4 176,4 192,4 208,4

Borde

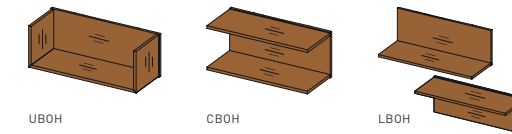

U-Bord 1,2 cm | C-Bord 1,2 cm | L-Bord 1,2 cm

Holzarten: Erle, Buche, Kernbuche, Eiche, Eiche Wild, Kirschbaum, Nussbaum, Nussbaum Wild, Eiche Weißöl, Eiche Wild Weißöl

Stärke: 1,2 cm

Höhe: 24,4 cm | 32,4 cm | 40,4 cm

Position Schenkel bei L-Bord: oben oder unten

B	65 80 100 130
T	21,5

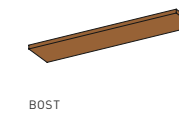

Steckbord ohne oder mit Beleuchtung

Beleuchtung: optional

Holzarten: Erle, Buche, Kernbuche, Eiche, Eiche Wild, Eiche Venedig, Kirschbaum, Nussbaum, Nussbaum Wild, Eiche Weißöl, Eiche Wild Weißöl

Stärke: 2,5 cm, 3,9 cm oder 4,9 cm

B	30-80 80,1-180 180,1-250
T	18,2 21,5

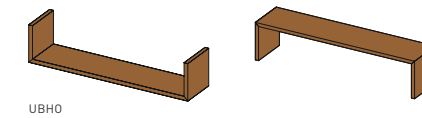

U-Bord

Position Schenkel: oben oder unten

Holzarten: Erle, Buche, Kernbuche, Eiche, Kirschbaum, Nussbaum, Eiche Weißöl

Stärke: 1,6 cm

Höhe: 18 cm

B	40 50 65 80 100 130
T	18,2 21,5

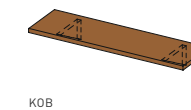

Konsolenbord

Holzarten: Erle, Buche, Kernbuche, Eiche, Eiche Wild, Eiche Venedig, Kirschbaum, Nussbaum, Nussbaum Wild, Eiche Weißöl, Eiche Wild Weißöl

Stärke: 2,5 cm

B	40 50 80 100 120 130 150 160 200 240
T	29

Wandpaneele

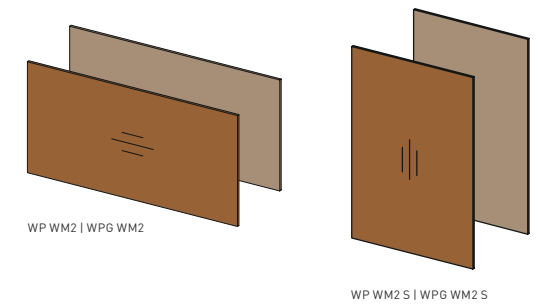

Wandpaneel senkrecht oder waagrecht

Holzarten: Erle, Buche, Kernbuche, Eiche, Eiche Wild, Eiche Venedig, Kirschbaum, Nussbaum, Nussbaum Wild, Eiche Weißöl, Eiche Wild Weißöl

Wildsortierung Eiche Venedig nur auf Paneel/Rückwand anwendbar

Glasfarben: siehe S. 2

Maße: WL und WB

WP WM2:

B	max. 250
H	max. 120

WP WM2 S:

B	max. 130
H	max. 250

WPG WM2 | WPG WM2 S:

B	max. 100
H	max. 250

TV-Paneele **NEU**

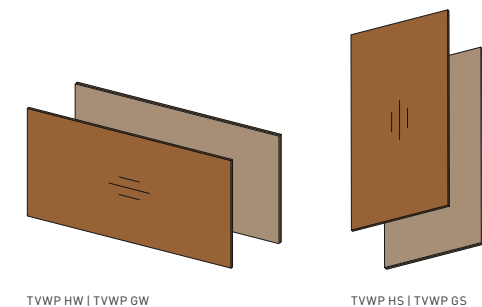

TV-Paneel

Holzarten: Erle, Buche, Kernbuche, Eiche, Eiche Wild, Kirschbaum, Nussbaum, Nussbaum Wild, Eiche Weißöl, Eiche Wild Weißöl

Glasfarben: siehe S. 2

Maße: WL und WB; T 3,9

Beleuchtung optional



TVHP

TV-Halteplatte für TV-Wandpaneel

B	51
H	51
T	1,9

Gestaltungselemente



Die Gestaltungselemente sind offene Korpusse aus reinem Naturholz, die sich perfekt in das TEAM 7 Korpusssystem integrieren. Ob als Solitär freistehend oder hängend, kombiniert oder flächenbündig eingebaut in Anrichten, Kommoden, Wohnwände und Küchen bieten sie Raum für die Inszenierung dekorativer Accessoires – ähnlich einer Vitrine. Dieser Vitrinencharakter der Gestaltungselemente wird durch optionale Nurglastüren verstärkt. Die Drehtüren gibt es in Klarglas, Rauchglas, satiniertem Glas oder Palladium. Die Rückwand der Gestaltungselemente kann wahlweise in Farbglas oder Naturholz ausgeführt werden.

Front



Nurglastür

Griffe



Klappgriff
Edelstahl für
Glasfront



Touch-
beschlag

Deckplatten



Farbglas (0,4 cm) Naturholz (3,9 cm) Naturholz (2,5 cm) Naturholz (1,2 cm) ohne Deckplatte

Rückwände



Holz Maserung senkrecht Holz Maserung waagrecht Farbglas

Einteilungsmodulare

In der geringsten Korpusstiefe (25,8 cm) ermöglichen Einteilungsmodulare und eine frei verschiebbare, mit Leder bezogene Spange die einfache Gliederung des Innenlebens. Die vorgegebenen Einteilungsmodulare können dabei nach individuellem Wunsch platziert und kombiniert werden.

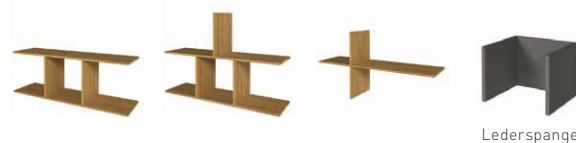

Lederspange

Gestelle und Hängevorrichtungen



Sockel H 4,6 cm rückspringender Sockel H 4,6 cm Hängevorrichtung bis Rastertiefe 45,9 cm Metallrahmen-gestell H 20,5 cm Kufe inkl. Holzrahmen H 12,6 cm (glänzend oder matt) Kufengestell H 14 cm (glänzend, Edelstahl-Finish, bronze matt oder schwarz matt) Holzwangengestell H 20 cm für Rastertiefe 39,5 und 45,9 cm Wangengestell H 20 cm für Rastertiefe 39,5 und 45,9 cm

Rasterhöhe

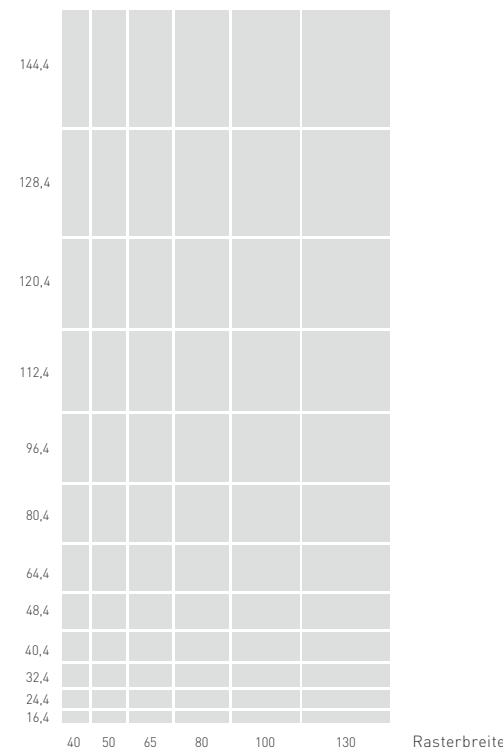

Rastertiefe: 55,5 | 45,9 | 39,5 | 33,1 | 23,5

Gestaltungselemente

Deckplatte: Naturholz, Farbglas oder ohne Deckplatte
Front: Nurglastür (Klarglas, Rauchglas, Palladium oder satiniertes Glas)
Holzarten: Erle, Buche, Kernbuche, Eiche, Kirschbaum, Nussbaum, Eiche Weißöl
Rückwand: Holz (Maserung senkrecht oder waagrecht), Farbglas
Glasfarben: siehe S. 2; **Griffe:** Klappgriff Edelstahl, Touchbeschlag

Beleuchtung

Optional können die Gestaltungselemente mit einer dimmbaren LED-Beleuchtung ergänzt werden. Hier haben Sie die Wahl zwischen runden, verstellbaren Spots oder quadratischen, flächenbündig montierten Spots.



Gestaltungselemente mit Alurahmentür

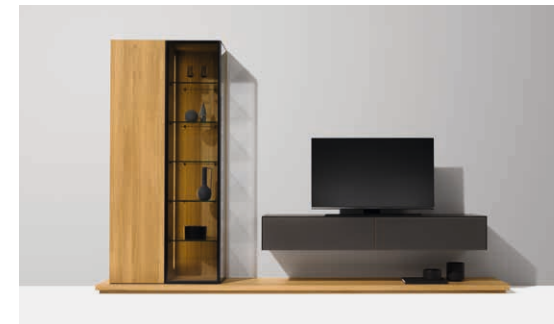

Zusätzliche Planungsmöglichkeiten für die Gestaltungselemente bieten schwarze Alurahmentüren mit Klarglas oder Rauchglas. Diese können in Kombination mit einer Glasseite auch über Eck geplant werden. Die Türbänder sind so dimensioniert, dass sie im Holzkorpus versenkt und gleichzeitig vom Alurahmen verdeckt sind. Das ergibt eine sehr hochwertige und elegante Anmutung.

Rasterhöhe

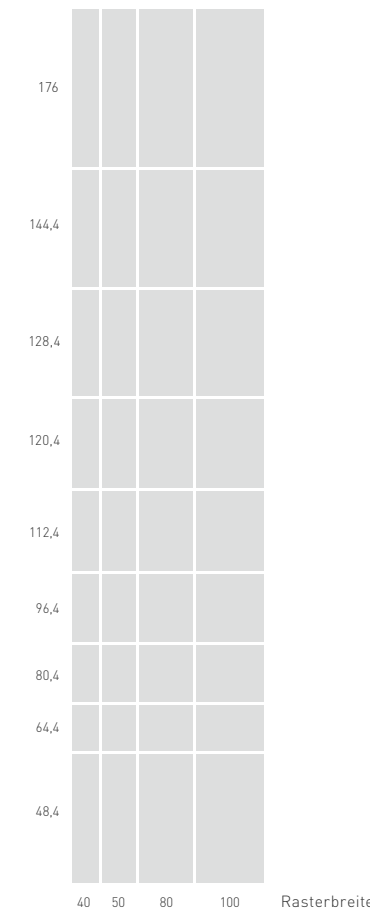

Rastertiefe: 55,5 | 45,9 | 39,5 | 33,1 | 23,5

graphic Gestaltungselement



Das aus reinem Naturholz gefertigte Gestaltungselement **graphic** überzeugt als Solitär, Teil einer Wohnwand und als Raumteiler. Die fest montierten Fachböden und Seiten sind grafisch spannend angeordnet und eröffnen unterschiedlichste Anwendungsmöglichkeiten. **graphic** ist in zwei Breiten, mit Holz- bzw. Glasrückwänden oder komplett ohne Rückwände planbar. Die vormontierte Inneneinteilung ist in linker und rechter Ausführung möglich.



graphic Gestaltungselement

Holzarten: Erle, Buche, Kernbuche, Eiche, Kirschbaum, Nussbaum, Eiche Weißöl
Rückwand bei Wandkorpus: Naturholz (Maserung senkrecht oder waagrecht), Farbglas
 Raumteilerkorpus ohne Rückwand
Glasfarben: siehe S. 2
Gestell/Hängevorrichtung: rückspringender Sockel, Hängevorrichtung Wand- oder Bodenmontage erforderlich

cubus, cubus pure und filigno Home Entertainment

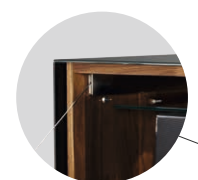

Klangentwicklung

Die Grundlage für eine optimale Klangentwicklung ist der Korpus aus reinem Naturholz.

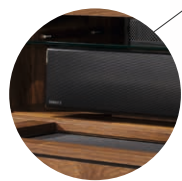

Lautsprecher

Eine spezielle Inneneinteilung bietet ausreichend Platz für alle gängigen Lautsprecher-Systeme oder Centerspeaker.



Seilzug-Klappenbeschlag

Die speziellen Seilzug-Beschläge haben eine schlanke, elegante Anmutung und sorgen für ein sanftes Schließen der Klappen. Geöffnet sind die Klappen bündig mit dem Korpusboden.



Raumteiler: optimale TV-Anbindung mittels drehbarer TV-Säule

Die optionale TV-Säule ist um nahezu 360° drehbar, höhenverstellbar und verfügt über einen integrierten Kabelkanal.

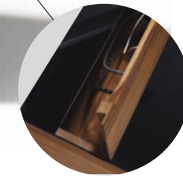

Kabelmanagement Lösung

Das nicht sichtbare, klar geordnete Kabelmanagement ist durch einen komfortablen Zugriff von oben möglich und beinhaltet zudem eine saubere Kabelweiterführung über mehrere Korpusse hinweg. In Holz und Glas möglich.



Intelligente Zu- und Abluftlösung für Gerätenische

Ein intelligentes Zu- und Abluftsystem verhindert das Überhitzen der Geräte. Optional sind auch mittels Temperaturfühler gesteuerte, integrierte Elektroventilatoren verfügbar.



Fronten



Naturholz Farbglass auf Rahmen Keramik Akustikstoff auf Rahmen

Griffe



Klappgriff Holz für Holzfront Klappgriff Edelstahl für Holzfront Klappgriff Edelstahl für Glasfront Touchbeschlag Holzgriff für Holzfront dot Griffknopf

Akustikstoffe



AZ anthrazit LG lichtgrau SW schwarz

Öffnungsmöglichkeiten cubus, cubus pure und filigno Home Entertainment

Korpusse sind mit verschiedenen Komponenten frei bestückbar (Laden, Klappen).

Klappen

RB 50 | 65 | 80 | 100 | 130

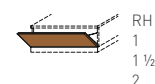

Sichtfensterklappen

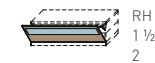

Laden

RB 50 | 65 | 80 | 100 | 130

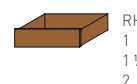

Medienladen

RB 80 | 100 | 130

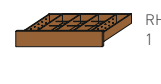

Gestelle und Hängevorrichtungen



rück-springender Sockel H 4,6 cm Hänge-vorrichtung bis Rastertiefe 45,9 cm Metall-rahmen-gestell H 20,5 cm Wangengestell H 20 cm für Rastertiefe 39,5 und 45,9 cm

Deckplatten

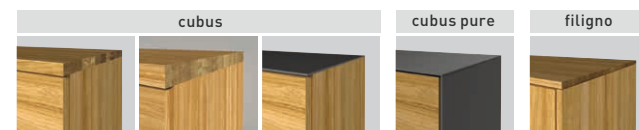

Naturholz (2,5 cm) Naturholz (3,9 cm) Farbglass (0,4 cm) Farbglass (0,4 cm) Naturholz (1,2 cm)

cubus, cubus pure und filigno Home Entertainment

Holzarten: Erle, Buche, Kernbuche, Eiche, Eiche Wild, Eiche Venedig, Kirschbaum, Nussbaum, Nussbaum Wild, Eiche Weißöl Wildsortierung und Eiche Venedig nur auf Front anwendbar
Glasfarben: siehe S. 2
Keramikfarben: siehe S. 2
Fachböden: Naturholz oder Glas
Laden: Metall-Vollauszug mit gedämpftem Selbsteinzug
Touchbeschlag: bei Klappen und Laden
Medienlade: Naturholz oder Farbglass
 optionale TV-Säule in chrom glänzend oder Metallfarben
Metallfarben: siehe S. 22
 Ventilator und Ausnehmung für Dockingstation möglich

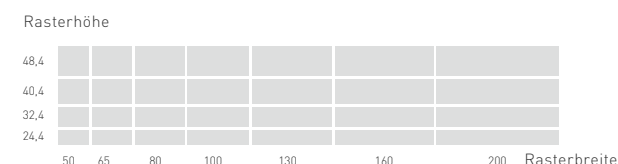

Tiefe: 48,2 | 57,8

cubus, cubus pure und filigno Raumteiler

Wird das Home Entertainment-Möbel als Raumteiler geplant, kann es mit der entsprechenden Sichtrückwand ausgestattet werden.

Rückwand: Naturholz, Farbglass, Keramik
Gestell: rückspringender Sockel oder Spockelpodest



Tiefe: 57,4 | 67



Home Entertainment mit Subwoofer | Subwoofer Würfel

Das Subwoofer-Element bietet eine optisch elegante Lösung zur Unterbringung eines frei im Raum stehenden Subwoofers. Der Korpus ist so konstruiert, dass das Gerät auf dem Fußboden stehen kann. Störende Vibrationen werden so vermieden. Das Element kann in eine Korpusreihe integriert oder freistehend geplant werden.

filigno Home Entertainment Konsole

Home Entertainment-Systeme werden immer kleiner und machen klassischen Stauraum in einer Wohnwand vielfach überflüssig. Die **filigno** Konsole greift diesen Trend auf. Mit einer Höhe von nur 12,4 cm ist sie auf das Wesentliche reduziert und besticht mit klarer, moderner Ästhetik.

Deckplatte: Naturholz (1,2 cm), bis 320 cm durchgehend möglich
Front: Naturholz, Farbglass, Keramik, Akustikstoff auf Rahmen
Holzarten: Erle, Buche, Kernbuche, Eiche, Eiche Wild, Eiche Venedig, Kirschbaum, Nussbaum, Nussbaum Wild, Eiche Weißöl, Eiche Wild Weißöl
 Wildsortierung und Eiche Venedig nur auf Front anwendbar
Glasfarben: siehe S. 2; **Keramikfarben:** siehe S. 2
Griffe: Holzgriff (nur für Holzfront), Touchbeschlag
 nur hängend möglich
 optionale TV-Säule in chrom glänzend oder schwarz matt
 Ventilator und Ausnehmung für Dockingstation möglich

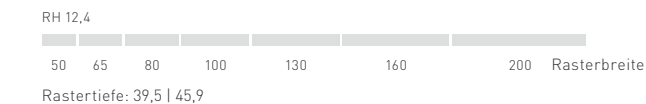

cubus Regalsystem

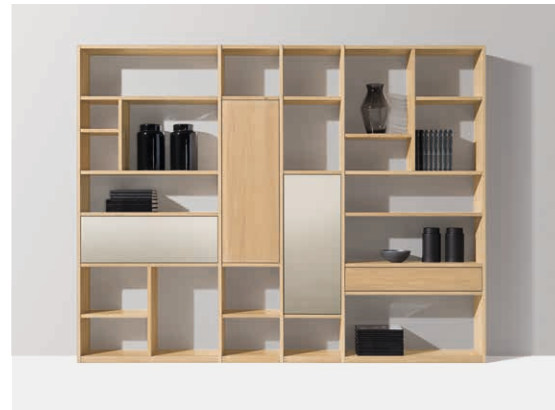

Gestaltungsmöglichkeiten

Klassische Bibliotheken in den unterschiedlichsten Dimensionen sind beim **cubus** Regalsystem ebenso möglich wie die Kombination mit Drehtüren, Schiebetüren, Laden oder Klappen. Dazu kommen Fachböden in Holz oder Glas, bewegliche LED-Spots, Rückwände und vieles mehr. Vor der Regalfront laufende Schieberegale bieten Platz für CDs, DVDs oder Bücher. Der Raum dahinter lässt sich beispielsweise als herkömmliches Regal, als TV-Nische oder als Hausbar nutzen. Mit der Aufhängung können **cubus** Regale auch an der Wand hängend geplant werden. So ergeben sich z.B. zusätzliche Möglichkeiten bei der Planung von Wohnwänden.

Einzeltüren/Türpaare

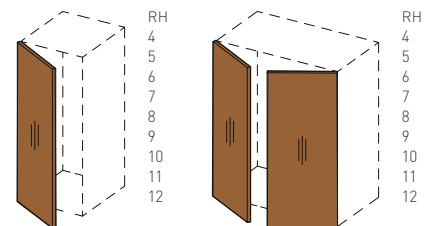

RB 35 | 40 | 45 | 50 | 65 RB 65 | 70 | 80 | 90 | 100

Rückwände

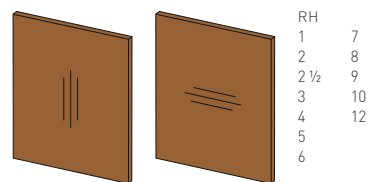

RB 35-130

Laden

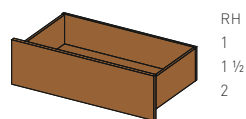

RB 35 | 40 | 45 | 50 | 65 | 75 | 80 | 95 | 100 | 125 | 130

Klappen

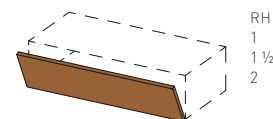

RB 35 | 40 | 45 | 50 | 65 | 75 | 80 | 95 | 100 | 125 | 130

Schiebetüren

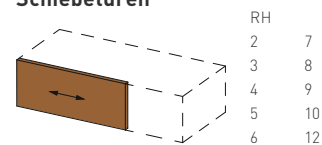

RB 45 | 50 | 65 | 75 | 80 | 95 | 100 | 125 | 130 | 160 | 200

Deckplatten

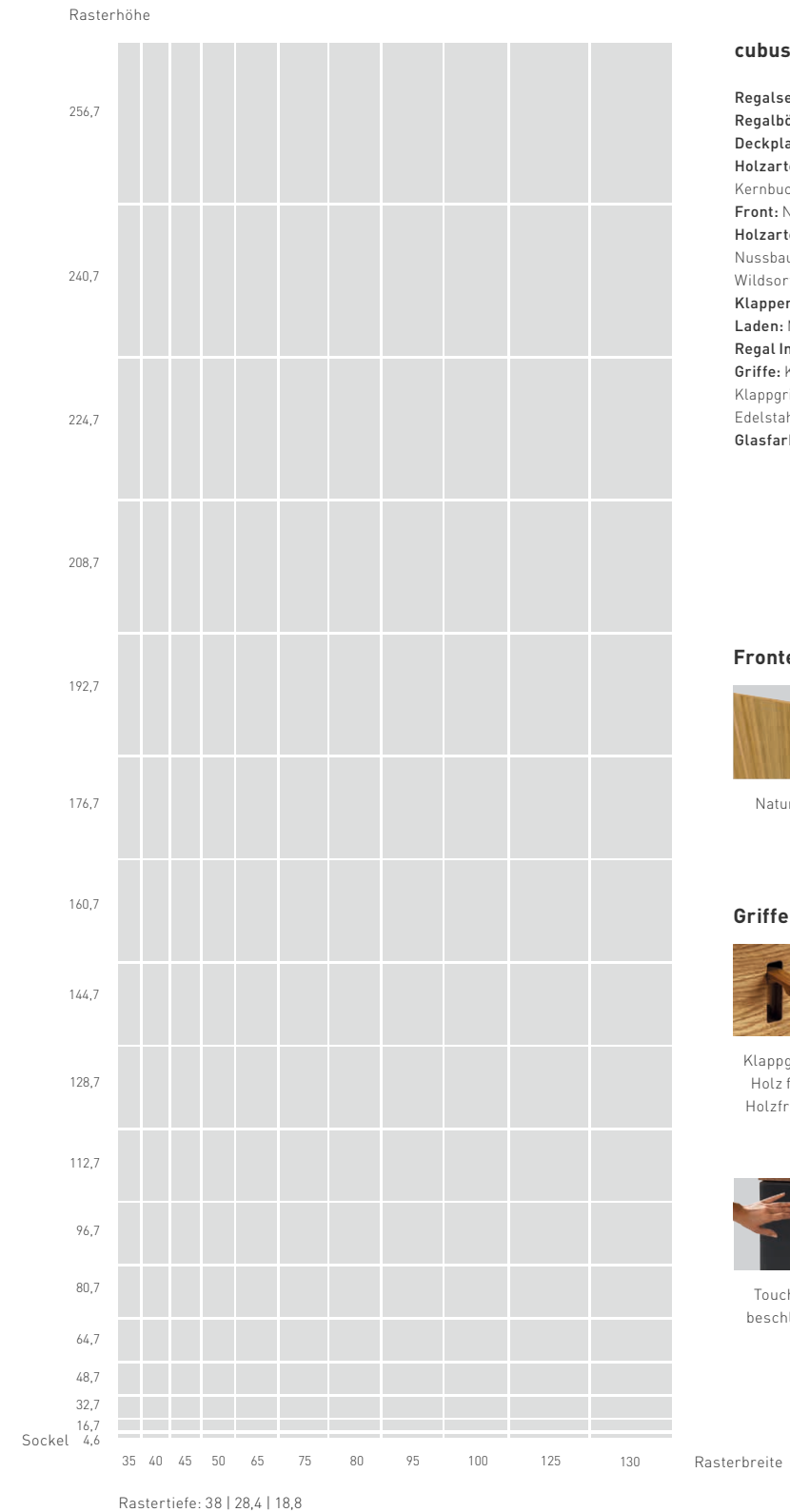
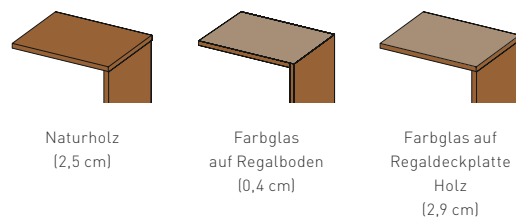

cubus Regalsystem

- Regalseiten:** Naturholz
- Regalböden:** Naturholz oder Glas
- Deckplatte:** Naturholz, Farbglass, Naturholz/Farbglass
- Holzarten Seiten/Böden/Deckplatten:** Erle, Buche, Kernbuche, Eiche, Kirschbaum, Nussbaum, Eiche Weißöl
- Front:** Naturholz, Rahmen, Farbglass, Nurglass
- Holzarten Front:** Erle, Buche, Kernbuche, Eiche, Eiche Wild, Kirschbaum, Nussbaum, Nussbaum Wild, Eiche Weißöl, Eiche Wild Weißöl
- Wildsortierung nur auf Front anwendbar
- Klappen:** mit Seilzugbeschlag
- Laden:** Metall-Vollauszug mit gedämpftem Selbstzug (ab Tiefe 28,4)
- Regal Innenfächer:** Naturholz/Glas
- Griffe:** Klappgriff Holz (nur für Holzfront), Klappgriff Edelstahl für Holzfront oder Glasfront, Edelstahlknopf (nur für Holzfront), Touchbeschlag
- Glasfarben:** siehe S. 2

Fronten



Griffe



hood/hood+ Kleiderständer

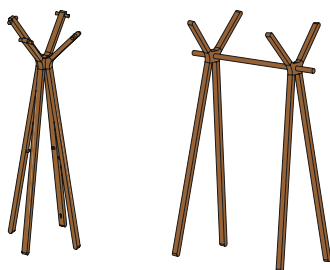

DKSRV DKSLV

hood Kleiderständer hood+ Kleiderständer

Holzarten: Buche, Eiche, Nussbaum, Eiche Weißöl

B	58	B	110	130
H	173,4	H	173,2	
T	58	T	58	

italic Kleiderleiter

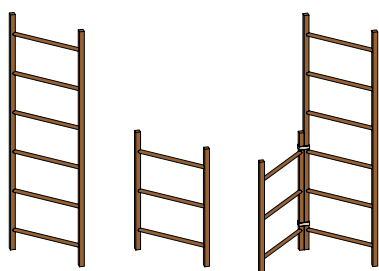

ITAGR ITAKL ITA SET

italic Kleiderleiter groß | klein | 2er Set

Holzarten: Kernbuche, Eiche, Nussbaum
Lederriemens als Verbindung bei 2er Set
Leiter an Wand lehnen; Kippsicherung mit Lederriemens erforderlich

ITAGR:	ITAKL:	ITA SET:
B 70	B 70	B 70 70
H 210	H 105	H 105 210
T 4,5	T 4,5	T 4,5

Kleiderbügel



DKBG

Kleiderbügel

Set [3- oder 7-teilig]
Holzarten: Buche, Eiche, Nussbaum, Eiche Weißöl

B	44,2
H	19,3
T	1,1

Wandpaneele auch in gespiegelter Ausführung möglich.
WL Wunschlänge | WB Wunschbreite

haiku Wandpaneele

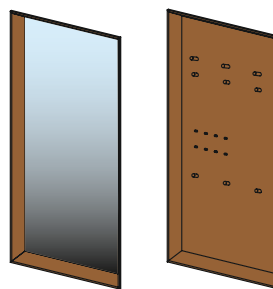

HSP HGP

haiku Spiegelpaneel mit Rahmen haiku Garderobenpaneel mit Rahmen

Holzarten: Erle, Buche, Kernbuche, Eiche, Eiche Wild, Kirschbaum, Nussbaum, Nussbaum Wild, Eiche Weißöl, Eiche Wild Weißöl
Wildsortierung auf Rahmen nicht anwendbar
HSP Ausführung: hängend, stehend, angelehnt
HGP Ausführung: hängend, stehend
Beleuchtung optional für die Ausführungen hängend und stehend
Wandmontage erforderlich

B	54	64	79	94	114	134
H	206,4					
T	12,3					

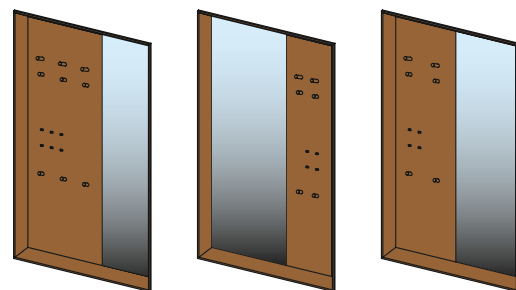

HKPSH HKPHS HKPSY

haiku Kombipaneel mit Rahmen

Holzarten: Erle, Buche, Kernbuche, Eiche, Eiche Wild, Kirschbaum, Nussbaum, Nussbaum Wild, Eiche Weißöl, Eiche Wild Weißöl
Wildsortierung auf Rahmen nicht anwendbar
Ausführung: hängend, stehend
Beleuchtung optional
Wandmontage erforderlich

HKPSH HKPHS:	HKPSY:
B 104 119 134 144	B 94 114 144
H 206,4	H 206,4
T 12,3	T 12,3

Dielen

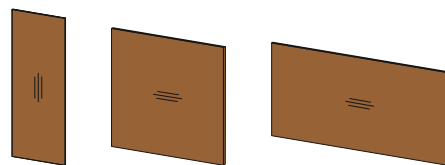

CWP CWPQ CWPW

cubus Wandpaneel ohne Haken

Holzarten: Erle, Buche, Kernbuche, Eiche, Eiche Wild, Eiche Venedig, Kirschbaum, Nussbaum, Nussbaum Wild, Eiche Weißöl, Eiche Wild Weißöl

CWP:	CWPQ:	CWPW:
B 40 50 80 100	B 80 100	B WB
H 210,9 WL	H 80 100	H 50 80 100

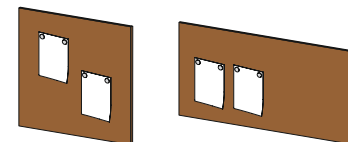

MW

cubus Magnetwand Holz

Holzarten: Erle, Buche, Kernbuche, Eiche, Kirschbaum, Nussbaum, Eiche Weißöl

B	60	80	100	120	WB
H	100 WL				

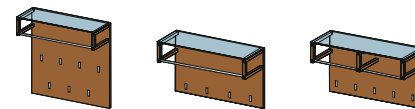

CWPK 1 | 2 | 3

cubus Wandpaneel mit Kleiderstange

Deckplatte: Klarglas 0,6 cm
Haken: Klapphaken Edelstahl
Holzarten: Erle, Buche, Kernbuche, Eiche, Eiche Wild, Kirschbaum, Nussbaum, Nussbaum Wild, Eiche Weißöl, Eiche Wild Weißöl

1:	2:	3:
B 50 80 100	B 50 80 100	B 130 160
H 80 80 100	H 50 50 50	H 50 50
T 29,2	T 29,2	T 29,2

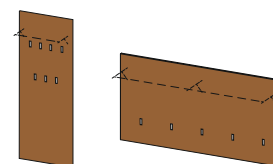

CWP K CWPW K

cubus Wandpaneel für Kleiderstange

Haken: Klapphaken Edelstahl
Holzarten: Erle, Buche, Kernbuche, Eiche, Eiche Wild, Kirschbaum, Nussbaum, Nussbaum Wild, Eiche Weißöl, Eiche Wild Weißöl

CWP K:	CWPW K:
B 50 80 100	B 80 100 130 160
H 210,9 WL	H 80 100

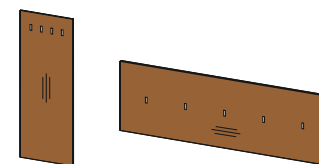

CWP1 CWPW1

cubus Wandpaneel mit 1 Hakenreihe

Haken: Klapphaken Edelstahl
Holzarten: Erle, Buche, Kernbuche, Eiche, Eiche Wild, Kirschbaum, Nussbaum, Nussbaum Wild, Eiche Weißöl, Eiche Wild Weißöl

CWP1:	CWPW1:
B 40 50 80 100	B 130 160
H 210,9 WL	H 50

WL Wunschlänge | WB Wunschbreite

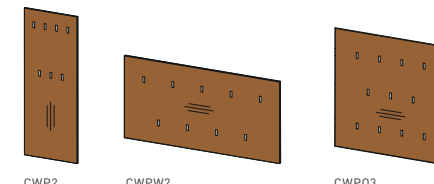

CWP2 CWPW2 CWPQ3

cubus Wandpaneel mit 2 Hakenreihen cubus Wandpaneel mit 3 Hakenreihen

Haken: Klapphaken Edelstahl
Holzarten: Erle, Buche, Kernbuche, Eiche, Eiche Wild, Kirschbaum, Nussbaum, Nussbaum Wild, Eiche Weißöl, Eiche Wild Weißöl

CWP2:	CWPW2:	CWPQ2:
B 40 50 80 100	B 130 160	B 80 100
H 210,9 WL	H 80 100	H 80 100

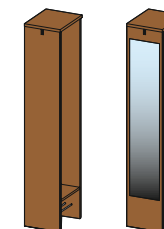

VG1934 VG1934 S

cubus verdeckte Garderobe cubus verdeckte Garderobe mit Spiegel

Holzarten: Erle, Buche, Kernbuche, Eiche, Kirschbaum, Nussbaum, Eiche Weißöl

B	35,8
H	192,4
T	44

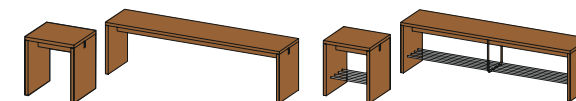

SB SB SA

cubus Dielenbank cubus Dielenbank mit Schuhablage

Holzarten: Erle, Buche, Kernbuche, Eiche, Kirschbaum, Nussbaum, Eiche Weißöl

B	40	50	80	100	130	150	160	175	200
H	45								
T	35,6								



cubus Konsole mit 1 Lade
cubus Konsole mit 2 Laden

Front: Naturholz oder Farbglas
Glasfarben: siehe S. 2
Schlüsselmulde: ohne, links, rechts oder beidseitig
Griffe: Klappgriff Holz und Edelstahlknopf (nur für Holzfronten), Klappgriff Edelstahl, Touchbeschlag
Holzarten: Erle, Buche, Kernbuche, Eiche, Eiche Wild, Kirschbaum, Nussbaum, Nussbaum Wild, Eiche Weißöl, Eiche Wild Weißöl
Wildsortierung nur auf Front anwendbar

KCTK 1L:			
B	50,1	80,1	100,1
H	13,6		
T	29,2		

KCTK 2L:			
B	160,1	200,1	
H	13,6		
T	29,2		

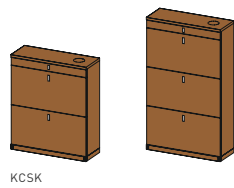

cubus Schuhklappenkommode

Front: Naturholz oder Farbglas
Glasfarben: siehe S. 2
Schlüsselmulde: ohne, links, rechts oder beidseitig
Gestell: mit Sockel (4,6 cm) oder Hängevorrichtung
Griffe: Klappgriff Holz und Edelstahlknopf (nur für Holzfronten), Klappgriff Edelstahl, Touchbeschlag
Holzarten: Erle, Buche, Kernbuche, Eiche, Eiche Wild, Kirschbaum, Nussbaum, Nussbaum Wild, Eiche Weißöl, Eiche Wild Weißöl
Wildsortierung nur auf Front anwendbar
Ladestation QI optional
Wandmontage erforderlich

B	50,1 80,1 100,1
H	97,4 137,4
T	29,2

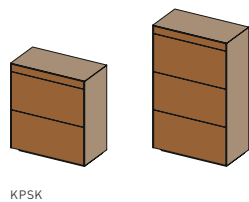

cubus pure Schuhklappenkommode

Front: Naturholz oder Farbglas
Glasfarben: siehe S. 2
Gestell: rückspringender Sockel oder Hängevorrichtung
Griffe: Klappgriff Holz (nur für Holzfronten), Klappgriff Edelstahl, Touchbeschlag
Holzarten: Erle, Buche, Kernbuche, Eiche, Eiche Wild, Kirschbaum, Nussbaum, Nussbaum Wild, Eiche Weißöl, Eiche Wild Weißöl
Wildsortierung nur auf Front anwendbar
Ladestation QI optional
Wandmontage erforderlich

B	51,2 81,2 101,2
H	95,3 135,3
T	29



WS RO | WS RB

Wandspiegel rahmenlos rund

mit oder ohne Beleuchtung, inkl. Aufhängeschienen

B	40	60	80
H	40	60	80

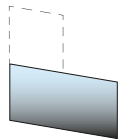

WS WM

Wandspiegel rahmenlos

quadratisch oder rechteckig per m²
auf 16 mm Trägerrahmen mit 4 mm Glas (geklebt), inkl. Aufhängeschienen
Kantenausführung in Produktholzart
Länge max. 240 cm, Breite max. 100 cm

lift Couchtische

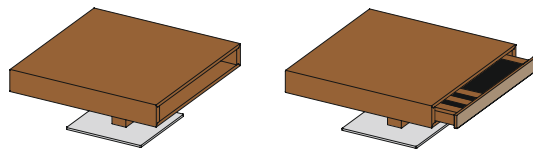

CTLIO | CTLIO E

CTLIG | CTLIG E

lift Couchtisch mit oder ohne Lade einseitig
lift Couchtisch mit oder ohne Lade einseitig, elektrisch

CTLIO | CTLIG: stufenlos höhenverstellbar von 39,5–75,5 cm
CTLIO E | CTLIG E (elektrisch): stufenlos höhenverstellbar von 39,7–79,7 cm
Tischplatte: Naturholz, aufgelegte Farbglasplatte oder Keramikplatte
Lade: Front Naturholz, Front Farbglas oder Front Keramik inkl. Ladeneinteilung mit Anti-Rutschmatte

Glasfarben: siehe S. 2
Keramikfarben: siehe S. 2
Holzarten: Erle, Buche, Kernbuche, Eiche, Eiche Wild, Kirschbaum, Nussbaum, Nussbaum Wild, Eiche Weißöl, Eiche Wild Weißöl
Bodenplatte: Stahl verchromt glänzend, Edelstahl-Finish, schwarz matt, 46 x 46 cm

CTLIO CTLIG						
L	70	80	90	90	100	110
B	70	80	90	60	60	60

CTLIO E CTLIG E (elektrisch):						
L	80	90	100	100	110	120
B	80	90	100	60	60	70

filigno Couchtische NEUE HÖHE

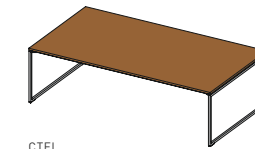

CTFI

filigno Couchtisch

Tischplatte: Naturholz, Glas, Keramik
Glasfarben: siehe S. 2
Keramikfarben: siehe S. 2
Holzarten: Erle, Buche, Kernbuche, Eiche, Eiche Wild, Kirschbaum, Nussbaum, Nussbaum Wild, Eiche Weißöl, Eiche Wild Weißöl
Gestell: Metallrahmengestell
Metallfarben: siehe S. 22

CTFI:

L	65	80	90	100	120
B	65	80	90	65	65
H	34,5		42		

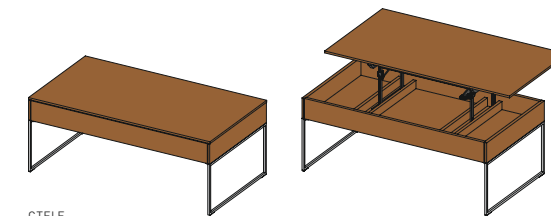

CTFIF

filigno Couchtisch mit Step-Funktion

Tischplatte: Naturholz, Glas, Keramik
Glasfarben: siehe S. 2
Keramikfarben: siehe S. 2
Holzarten: Erle, Buche, Kernbuche, Eiche, Eiche Wild, Kirschbaum, Nussbaum, Nussbaum Wild, Eiche Weißöl, Eiche Wild Weißöl
Gestell: Metallrahmengestell
Metallfarben: siehe S. 22

CTFIF:

L	80	90	100	120
B	80	90	65	65
H	47 - 64			

ur Couchtische



CTUR

CTURF

ur Couchtisch rund
ur Couchtisch Freiform

Tischplatte: Naturholz
Holzarten: Eiche Wild, Nussbaum Wild, Eiche Wild Weißöl

CTUR:

L	80	100
B	80	100
H	29,4 34,3	

CTURF:

L	97,5
B	69,6
H	29,4 34,3

stern Couchtisch



CTSTE

stern Couchtisch

Tischplatte: Klarglas mit Facettenschliff unten
Holzarten: Erle, Buche, Kernbuche, Eiche, Kirschbaum, Nussbaum, Eiche Weißöl

L	105
B	105
H	39,5

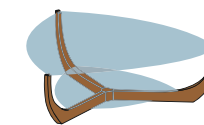

CTJWD

juwel Couchtisch dreieckig

Tischplatte: Klarglas mit Facettenschliff oben
Zwischenfach: Klarglas
Holzarten: Erle, Buche, Kernbuche, Eiche, Kirschbaum, Nussbaum, Eiche Weißöl

L	100
B	100
H	31,5

c3 Couchtisch NEUE HÖHE

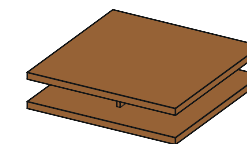

CTC3

c3 Couchtisch

Tischplatte: Naturholz
Holzarten: Erle, Buche, Kernbuche, Eiche, Eiche Wild, Kirschbaum, Nussbaum, Nussbaum Wild, Eiche Weißöl, Eiche Wild Weißöl
Gestell: Kufe Holz (Gesamthöhe 28,2 cm | 39,5 cm) oder mit Rollen (Gesamthöhe 28,3 cm | 39,6 cm)

L	60	70	80	90	100	110	120	130	120	140
B	60	70	80	90	100	110	120	130	60	70

lux Couchtisch

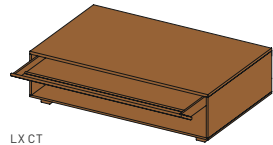

LX CT

lux Couchtisch mit Lade

Tischplatte: Naturholz, aufgelegte Farbglasplatte oder Keramikplatte
Glasfarben: siehe S. 2
Keramikfarben: siehe S. 2
Holzarten: Erle, Buche, Kernbuche, Eiche, Eiche Wild, Kirschbaum, Nussbaum, Nussbaum Wild, Eiche Weißöl, Eiche Wild Weißöl
 Wildsortierung nur auf Platte anwendbar
Sockelausführung: mit Füßen oder Rollen

L	62	100,1
B	62	62
H	23,9 32	

cabus Couchtisch

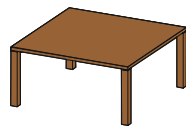

CT CU

cabus Couchtisch

Tischplatte: Naturholz oder aufgelegte Farbglasplatte
Zwischenfach: Naturholz oder Klarglas
Glasfarben: siehe S. 2
Holzarten: Erle, Buche, Kernbuche, Eiche, Eiche Wild, Kirschbaum, Nussbaum, Nussbaum Wild, Eiche Weißöl, Eiche Wild Weißöl
 Wildsortierung nur auf Platte anwendbar
Metallelemente: glänzend

L	60	70	80	90	100	120	140
B	60	70	80	90	100	60	70
H	31,5 39,5 47,5						

clip Beistelltisch

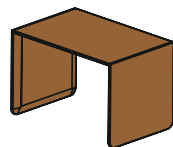

BT CLIP

Tischplatte: Naturholz
Holzarten: Kernbuche, Eiche Wild, Nussbaum
 stehend und liegend verwendbar

L	60,5
B	40
H	40

sidekick Beistelltisch

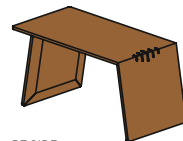

BT SIDE

Tischplatte: Naturholz
Holzarten: Erle, Buche, Kernbuche, Eiche, Eiche Wild, Kirschbaum, Nussbaum, Nussbaum Wild, Eiche Weißöl, Eiche Wild Weißöl
 stehend und liegend verwendbar

L	76,6
B	38
H	37,6

hi! Beistelltische



BT HI H5

BT HI KL5

Tischplatte: Naturholz oder Klarglas
Holzarten: Eiche, Nussbaum, Eiche Weißöl

H	50
Ø	39

Leseleuchte* für hi! Beistelltisch



BT HI LELEU

H	100
B	35

Schuhlöffel



DSLH

Holzarten: Buche, Eiche, Nussbaum, Eiche Weißöl

B	5
H	50
T	0,6

*Leseleuchte Steckertyp C

loup Beistelltische

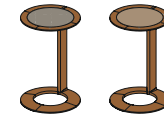

BT LOUP H

BT LOUP G

Deckplatteneinlage: Leder oder Farbglas
Lederfarben: L1 siehe S. 3
Glasfarben: siehe S. 2
Holzarten: Kernbuche, Eiche, Nussbaum, Eiche Weißöl

H	55	69
Ø	45	

Naturholzblöcke

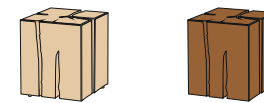

NHB EI-N A | NHB EI-W A

NKN NHB A

Holzarten: Eiche, Eiche Weißöl, Eiche geräuchert

B	35
H	42
T	35

pisa Schreibtisch



PST

pisa Schreibtisch pisa Schreibtisch mit Aufsatz

Holzarten: Erle, Buche, Kernbuche, Eiche, Eiche Wild, Kirschbaum, Nussbaum, Nussbaum Wild, Eiche Weißöl, Eiche Wild Weißöl
 Wildsortierung nur auf Platte anwendbar
Ausstattung (optional): Lade, Medienklappe, Kabelausschlus, Kabelschlauch, Beleuchtung (nur für pisa mit Aufsatz)
Bezug Aufsatz: Leder oder Stoff
Lederfarben: L1 und L7 siehe S. 3
Stofffarben: siehe S. 3
Position Ausstattung: links, rechts oder mittig
 Stufenlos elektrisch höhenverstellbar von 67-115 cm

L	120	140	160	180	200
B	80				

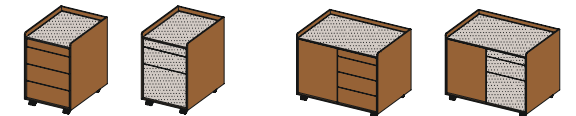

PC 436

PC 826

pisa Schreibtisch-Container

mit 3 Läden oder mit 1 Lade und 1 Großraumlade
Front: Naturholz, Naturholz/Leder
Griffe: Touchbeschlag
Holzarten: Erle, Buche, Kernbuche, Eiche, Eiche Wild, Eiche Venedig, Kirschbaum, Nussbaum, Nussbaum Wild, Eiche Weißöl, Eiche Wild Weißöl
 Wildsortierung und Eiche Venedig nur auf Front anwendbar
Lederfarben: L1 und L7 siehe S. 3
 abschließbare Lade optional

PC 436:

B	43
H	64,2
T	58,5

PC 826:

B	82,8
H	64,2
T	58,5

cabus pure Anrichte

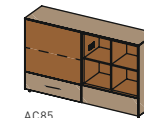

AC85

cabus pure Anrichte 85

Front: Naturholz/Farbglas
Glasfarben: siehe S. 2
Griffe: Klappgriff Edelstahl, Touchbeschlag
Holzarten außen: Erle, Buche, Kernbuche, Eiche, Eiche Wild, Eiche Venedig, Kirschbaum, Nussbaum, Nussbaum Wild, Eiche Weißöl, Eiche Wild Weißöl
 Wildsortierung und Eiche Venedig nur auf Front anwendbar
Holzart innen: Buche
Ausstattung: Steckdose mit USB
Gestell: rückspringender Sockel
 Wandmontage erforderlich

B	161,2	201,2
H	101,4	
T	41,9 48,3	

sol Solitär



SOLHS

sol Solitär hängend mit Stützfüßen

Bezug Schreibplatte: Leder
Lederfarben: L1 und L7 siehe S. 3
Holzarten: Erle, Buche, Kernbuche, Eiche, Kirschbaum, Nussbaum, Eiche Weißöl mit oder ohne Wandpaneelanschluss
Ausstattung (optional): Holzbox, Steckdose mit USB, Ladestation Qi, Kabelauslass, Kabelschlauch
Position Ausstattung: links oder rechts
maximale Belastung: 20 kg bei ausgezogener Platte
 Wandmontage erforderlich

L	80	100	120
B	48		
H	76		

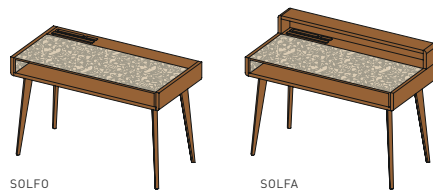

SOLFO

SOLFA

sol Solitär freistehend
sol Solitär freistehend mit Aufsatz

Bezug Schreibplatte: Leder
Rückwand: Leder
Lederfarben: L1 und L7 siehe S. 3
Holzarten: Erle, Buche, Kernbuche, Eiche, Kirschbaum, Nussbaum, Eiche Weißöl
Ausstattung (optional): Holzbox, Steckdose mit USB, Ladestation Qi, Kabelauslass, Kabelschlauch, Beleuchtung (nur für **sol** mit Aufsatz)
Position Ausstattung: links oder rechts
maximale Belastung: 20 kg bei ausgezogener Platte

SOLFO:				SOLFA:			
L	80	100	120	L	80	100	120
B	60			B	60		
H	76			H	90		

filigno Sekretär

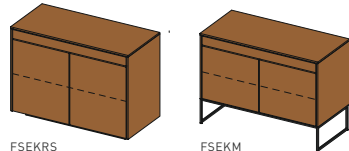

FSEKRS

FSEKM

filigno Sekretär

Front: Naturholz, Farbglass oder Keramik
Glasfarben: siehe S. 2; **Keramikfarben:** siehe S. 2
Griff: Touchbeschlag, Holzgriff (nur für Holzfronten)
Holzarten: Erle, Buche, Kernbuche, Eiche, Eiche Wild, Eiche Venedig, Kirschbaum, Nussbaum, Nussbaum Wild, Eiche Weißöl, Eiche Wild Weißöl
 Wildsortierung und Eiche Venedig nur auf Front anwendbar
Gestell: rückspringender Sockel oder Metallrahmengestell (**Farben:** siehe S. 22)
Deckplatte: ausziehbar als Schreibplatte
Basisausstattung: 3-fach Steckdose, Steckdose mit 2 USB-Anschlüssen, Kabeldurchlass, Geheimfach mit Utensiliendeckel
Position Ausstattung: links oder rechts
maximale Belastung: 20 kg bei ausgezogener Platte; Wandmontage erforderlich

B	82,8	102,8	122,8
H	75		
T	48,2		

cabus Sekretär

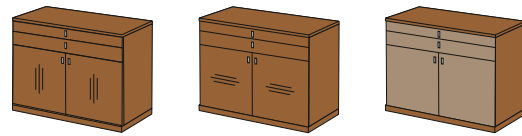

CSEK T

CSEK 100HQ

CSEK 100GQ

cabus Sekretär mit Türpaar
cabus quadrat Sekretär 100

Front: Naturholz oder Farbglass
Glasfarben: siehe S. 2
Griffe: Klappgriff Holz und Edelstahlknopf (nur für Holzfronten), Klappgriff Edelstahl, Touchbeschlag
Holzarten: Erle, Buche, Kernbuche, Eiche, Eiche Wild, Kirschbaum, Nussbaum, Nussbaum Wild, Eiche Weißöl, Eiche Wild Weißöl
 Wildsortierung nur auf Front anwendbar

CSEK T:		CSEK 100:	
B	80 100	B	100
H	74,1	H	74,1
T	48,4	T	48,4

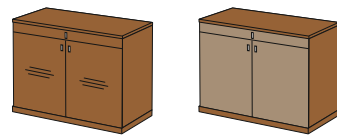

CSEK 120HQ

CSEK 120GQ

cabus quadrat Sekretär 120

Front: Naturholz oder Farbglass
Glasfarben: siehe S. 2
Griffe: Klappgriff Holz und Edelstahlknopf (nur für Holzfronten), Klappgriff Edelstahl, Touchbeschlag
Holzarten: Erle, Buche, Kernbuche, Eiche, Eiche Wild, Kirschbaum, Nussbaum, Nussbaum Wild, Eiche Weißöl, Eiche Wild Weißöl
 Wildsortierung nur auf Front anwendbar

B	120
H	74,1
T	48,4

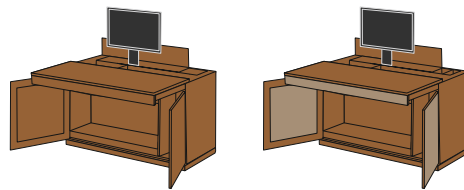

CSEK12 HQ

CSEK12 GQ

cabus Sekretär PC

Front: Naturholz oder Farbglass
Glasfarben: siehe S. 2
Griffe: Klappgriff Holz und Edelstahlknopf (nur für Holzfronten), Klappgriff Edelstahl, Touchbeschlag
Holzarten: Erle, Buche, Kernbuche, Eiche, Eiche Wild, Kirschbaum, Nussbaum, Nussbaum Wild, Eiche Weißöl, Eiche Wild Weißöl
 Wildsortierung nur auf Front anwendbar
max. Bildschirmgröße: 30"

B	120
H	74,1
T	58

atelier Schreibtisch

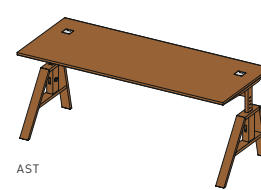

AST

atelier Schreibtisch

Kabelauss Metall: ohne, links, rechts oder beidseitig
Holzarten: Erle, Buche, Kernbuche, Eiche, Eiche Wild, Kirschbaum, Nussbaum, Nussbaum Wild, Eiche Weißöl, Eiche Wild Weißöl
 höhenverstellbar von 68–81 cm, in Rastersprünge von 3,2 cm
 Wildsortierung nur auf Platte anwendbar

L	120	140	160	180	200
B	80				

lui Bürodrehstuhl

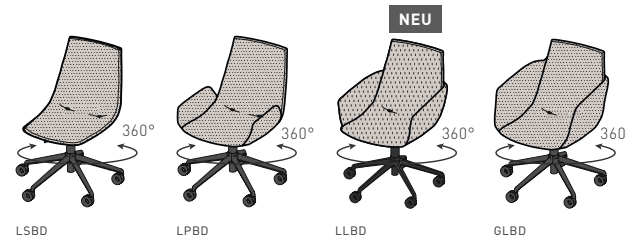

LSBD

LPBD

LLBD

GLBD

lui, lui plus, lui léger, grand lui Bürodrehstuhl

Bezug: Leder, Stoff oder Leder/Stoff; Farbkombinationen möglich
Lederfarben: L1 und L7 siehe S. 3
Stofffarben: siehe S. 3
Gestell: schwarz matt
Stuhlgewicht: 12,5 kg | 13,9 kg | 14,9 kg | 15,2 kg
Sitzhöhe: 45–56 cm

lui:	lui plus:	lui léger:	grand lui:
B 63	B 63	B 63	B 63
H 85	H 85	H 85	H 85
T 63	T 63	T 63	T 63

girado Bürodrehstuhl NEU



GSBD

girado Bürodrehstuhl

Bezug: Leder, Stoff
Lederfarben: L1 und L7 siehe S. 3
Stofffarben: siehe S. 3
Holzarten: Erle, Buche, Kernbuche, Eiche, Kirschbaum, Nussbaum, Eiche Weißöl
Gestell: schwarz matt
Maße: 84,5 x 63 x 63 cm (H x B x T)
Stuhlgewicht: ca. 11 kg
Sitzhöhe: 43–52,5 cm

cabus Schreibtisch

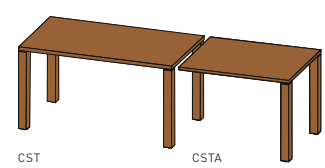

CST

CSTA

cabus Anbau-Schreibtisch

Kabelauss Metall: ohne, links, rechts oder beidseitig
Metallemente: glänzend
Holzarten: Erle, Buche, Kernbuche, Eiche, Eiche Wild, Kirschbaum, Nussbaum, Nussbaum Wild, Eiche Weißöl, Eiche Wild Weißöl

L	80	120	140	160	180	200
B	60 80					
H	75					

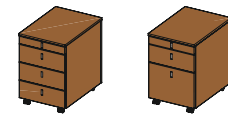

C C545 L

C C545 G

cabus Schreibtisch-Container

mit 3 Laden oder mit 1 Großraumlade
Front: Naturholz
Griffe: Klappgriff Holz und Edelstahlknopf (nur für Holzfronten), Klappgriff Edelstahl
Holzarten: Erle, Buche, Kernbuche, Eiche, Eiche Wild, Kirschbaum, Nussbaum, Nussbaum Wild, Eiche Weißöl, Eiche Wild Weißöl
 Wildsortierung nur auf Front anwendbar

B	43
H	61,8
T	58

Waldkante

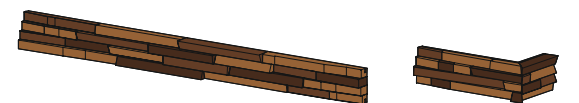

WVWKA

WVWKA A

Waldkante Wand- oder Eckverkleidung

Holzart: Nussbaum
 inkl. Montagefeder und Montagekrallen

WVWKA:		WVWKA A:	
L	115	L	32 x 12
B	10	B	10
T	1,5–5	T	1,5–5



Wichtige Informationen zu materialtypischen Eigenschaften der TEAM 7 Naturholzmöbel finden Sie in unserem Service- und Gütepass auf www.team7-home.com/service-guetepass



TEAM 7 Natürlich Wohnen GmbH

Telefon +43 7752 977-700 | E-Mail info@team7.at | www.team7-home.com

Österreich | 4910 Ried/Innkreis | Braunauer Straße 26

Deutschland | 45966 Gladbeck | Gustav Stresemann Straße 50

Schweiz/Italien | 5643 Sins/AG | Tschampani 30

TEAM 7